

# studio

OPSÆTNINGSVEJLEDNING



YOURS IS HERE



# studio

## OPSÆTNINGSVEJLEDNING

Regulativ model: P02E serien

Regulativ type: P02E001; P02E002

# Bemærk, forsigtig og advarsel

 **OBS! OBS!** angiver vigtige oplysninger, som hjælper dig med at bruge computeren bedre.

 **FORSIGTIG: FORSIGTIG** angiver enten en mulig beskadigelse af hardware eller tab af data og oplyser dig om, hvordan du kan undgå dette problem.

 **ADVARSEL: ADVARSEL** angiver en risiko for materiel skade, kvæstelser eller død.

---

**Oplysningerne i dette dokument kan ændres uden varsel.**

© 2010 Dell Inc. Alle rettigheder forbeholdes.

Enhver form for gengivelse uden skriftlig tilladelse fra Dell Inc. er strengt forbudt.

Varemærker, der er anvendt i denne tekst: *Dell*, *DELL* logoet, *YOURS IS HERE*, *Solution Station* og *DellConnect* er handelsmærker, der tilhører Dell Inc.; *Intel*, *Pentium* og *Celeron* er registrerede handelsmærker og *Core* er et handelsmærke, der tilhører Intel Corporation i USA og andre lande, *Microsoft*, *Windows*, *Windows Vista*, og *Windows Vista* startknaplogo er enten handelsmærker eller registrerede handelsmærker, der tilhører Microsoft Corporation i USA og/eller andre lande, *Blu-ray Disc* er et handelsmærke, der tilhører Blu-ray Disc Association, *Bluetooth* er et registreret handelsmærke, der tilhører Bluetooth SIG, Inc. og anvendes af Dell under licens.

Andre varemærker og firmanavne kan være brugt i dette dokument til at henvise til enten de fysiske eller juridiske personer, som gør krav på mærkerne og navnene, eller til deres produkter. Dell Inc. fraskriver sig alle krav på ejendomsret til alle andre varemærker og firmanavne end Dells egne.

# Indholdsfortegnelse

<b>Opsætning af din Studio Laptop</b> . . . . .	<b>5</b>	Multimediestyringer . . . . .	32
Før du sætter din computer op . . . . .	5	Skærmfunktioner . . . . .	34
Forbindelse af AC-adapteren . . . . .	6	Brug af berøringsskærm (valgfri) . . . . .	36
Tilslut netværkskablet (valgfrit) . . . . .	7	Fjernelse og isætning af batteriet . . . . .	39
Tryk på tænd-/sluk-knappen . . . . .	8	Softwarefunktioner . . . . .	41
Opsætning af Microsoft Windows . . . . .	9	Dell DataSafe Online Backup . . . . .	42
Opret Systemgendannelsesmedie (anbefales) . . . . .	10	Dell Dock . . . . .	43
Installation af af SIM-kort (valgfrit) . . . . .	12	Frit-falds-sensor . . . . .	44
Aktiver eller deaktiver trådløst (valgfrit) . . . . .	14	<b>Løsning af problemer</b> . . . . .	<b>45</b>
Opret forbindelse til internettet (valgfrit) . . . . .	16	Problemer med berøringsskærmen . . . . .	45
<b>Brug af din Studio Laptop</b> . . . . .	<b>20</b>	Kalibrering af berøringsskærm . . . . .	46
Funktioner i højre side . . . . .	20	Bip-koder . . . . .	47
Funktioner i venstre side . . . . .	24	Netværksproblemer . . . . .	48
Funktioner ved computerens base og tastatur . . . . .	28	Strømprøblemer . . . . .	49
Pegefeltsbevægelser . . . . .	30	Problemer med hukommelse . . . . .	51
		Problemer med software og med, at computeren hænger . . . . .	51

## Indholdsfortegnelse

<b>Anvendelse af supportværktøjer . . . . .</b>	<b>54</b>	Returnering af varer til garantireparation eller refusion . . . . .	74
Dell Support Center . . . . .	54	Inden du ringer. . . . .	75
Mine Dell-downloads . . . . .	55	Kontakt Dell . . . . .	76
Systemmeddelelser . . . . .	55	<b>Find mere information og ressourcer . . .</b>	<b>77</b>
Hardwarefejlfinding . . . . .	57	<b>Specifikationer. . . . .</b>	<b>79</b>
Dell Diagnostics . . . . .	58	<b>Tillæg. . . . .</b>	<b>92</b>
<b>Gendannelse af operativsystemet . . . . .</b>	<b>62</b>	Macrovision produktmeddelelse . . . . .	92
Systemgendannelse . . . . .	63	Information for NOM eller Official Mexican Standard (kun for Mexico) . . . . .	93
Dell DataSafe Local Backup . . . . .	64	<b>Indeks . . . . .</b>	<b>94</b>
Systemgendannelsesmedie . . . . .	66		
Dell Factory Image Restore . . . . .	67		
<b>Få hjælp. . . . .</b>	<b>70</b>		
Teknisk support og kundeservice. . . . .	71		
DellConnect . . . . .	71		
Onlinetjenester. . . . .	72		
Automatiseret ordrestatustjeneste . . . . .	73		
Produktoplysninger . . . . .	73		

# Opsætning af din Studio Laptop

Dette afsnit indeholder oplysninger om opsætning af din Studio 1745/1747/1749 laptop.

## Før du sætter din computer op

Når du placerer computeren, skal du sørge for nem adgang til en strømkilde, tilstrækkelig ventilation og et plant underlag, hvor computeren kan placeres.

Begrænsning af luftens frie strømning omkring din computer kan medføre at den bliver overophedet. For at forhindre overophedning skal du sørge for mindst 10,2 cm bag computeren og mindst 5,1 cm på alle andre sider. Du bør aldrig anbringe din computer i et lukket rum som f.eks. et skab eller en skuffe når den er tilsluttet strømnettet.

 **ADVARSEL:** Blokér ikke, skub ikke genstande ind i og tillad ikke støv at samle sig i ventilationshullerne. Opbevar ikke Dell™-computeren et sted med lav luftgennemstrømning, f.eks. en lukket mappe eller stofoverflader såsom tæpper og måtter, når den er tændt. Dette kan beskadige computeren, påvirke computerens ydelse eller forårsage brand. Computeren tænder blæseren, når den bliver varm. Blæserstøj er normalt og betyder ikke, at der er problemer med blæseren eller computeren.

 **FORSIGTIG:** Placering eller stabling af tunge, skarpe genstande på computeren kan medføre permanent skade på den.

## Forbindelse af AC-adapteren

Tilslut AC-adapteren til computeren, og tilslut den derefter til en stikkontakt eller en strømstødssikring.

**⚠ ADVARSEL:** AC-adapteren fungerer med stikkontakter over hele verden. Imidlertid er der forskel på stikkontakterne og stikdåserne i de forskellige lande. Brug af et inkompatibelt kabel eller forkert tilslutning til en strømskinne eller et elektrisk vægudtag kan medføre ildebrand eller skader på udstyret.

**✍ OBS!** Forbind din strømledning til adapteren og kontrollér at lampen på adapteren er tændt, når du tænder for strømmen.

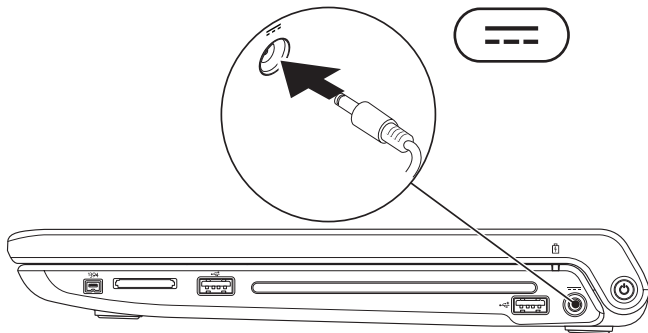



## Tilslut netværkskablet (valgfrit)

For at bruge en kabelbaseret netværksforbindelse, skal du tilslutte netværkskablet.

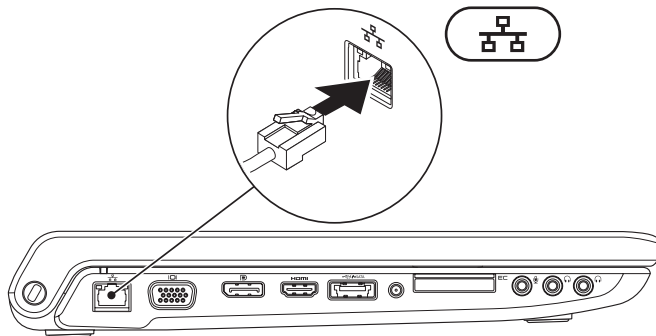



## Opsætning af Microsoft Windows

Din Dell-computer er forkonfigureret med Microsoft® Windows® operativsystem. Når du skal konfigurere Microsoft Windows for første gang, skal du følge vejledningen på skærmen. Disse trin er påkrævede og kan tage nogen tid at gennemføre. Windows-opsætningens skærbilleder fører dig gennem en række fremgangsmåder, herunder accept af licensaftaler, indstilling af præferencer og konfiguration af en internetforbindelse.

 **FORSIGTIG: Afbryd ikke operativsystemets opsætningsproces. Hvis du gør det, kan din computer blive ustabil, så du skal installere operativsystemet igen.**

 **OBS!** For at få mest muligt ud af din computer, anbefales det, at du downloader og installerer den nyeste BIOS og drivere til din computer på Dell Support hjemmesiden på [support.dell.com](http://support.dell.com).

 **OBS!** For mere information om operativsystemet og dets funktioner, se [support.dell.com/MyNewDell](http://support.dell.com/MyNewDell).

## Opret Systemgendannelsesmedie (anbefales)

 **OBS!** Det anbefales at du opretter et systemgendannelsesmedie så snart du har opsat din Microsoft Windows.



Systemgendannelsesmediet kan bruges til at gendanne din computer til den driftstilstand, den var i, da du købte computeren, samtidig med at den bevarer datafiler (uden brug af *Operativsystem*-disken). Du kan bruge systemgendannelsesmediet hvis ændringer i hardware, software, drivere eller andre systemindstillinger har bragt computeren i en uønsket driftstilstand.

Du skal bruge følgende for at oprette et systemgendannelsesmedie:

- Dell DataSafe Local Backup
- USB-nøgle med mindst 8 GB eller en DVD-R/DVD+R/Blu-ray Disc™

 **OBS!** Dell DataSafe Local Backup understøtter ikke genanvendelige disks.

Sådan opretter du et systemgendannelsesmedie:

1. Sørg for at AC-adapteren er forbundet (se "Forbindelse af AC-adapteren" på side 6).
  2. Indsæt disk eller USB-nøgle i computeren.
  3. Klik på **Start**  → **Programmer** → **Dell DataSafe Local Backup**.
  4. Klik på **Opret gendannelsesmedie**.
  5. Følg vejledningen på skærmen.
-  **OBS!** For information om brug af systemgendannelsesmediet, se "Systemgendannelsesmedie" på side 66.

## Installation af af SIM-kort (valgfrit)

 **OBS!** Det er ikke nødvendigt at installere et SIM-kort hvis du bruger et EVDO-kort til at få adgang til internettet.

Ved at installere et Subscriber Identity Module (SIM)-kort på computeren kan du oprette forbindelse til internettet. For at kunne koble op til internettet skal du være indenfor rækkevidde af din mobiludbyder.

Sådan installerer du SIM-kortet:

1. Tænd computeren.
2. Fjern batteriet (se “Fjernelse og isætning af batteriet” på side 39).
3. I batteribåsen skubbes SIM-kortet ind i SIM-kort-slotten.
4. Isæt batteriet (se “Fjernelse og isætning af batteriet” på side 39).
5. Tænd computeren.

For at fjerne SIM-kortet, tryk og udskyd kortet.

- 1 SIM-kort
- 2 SIM-kort-slot
- 3 batteribås

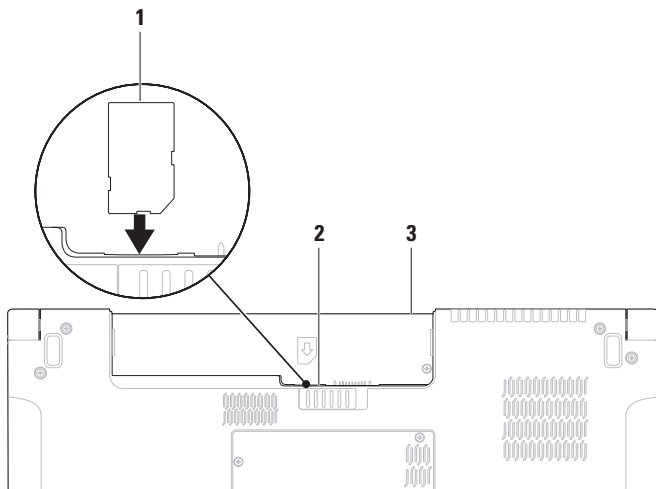

### Aktiver eller deaktiver trådløst (valgfrit)

Tryk på  $\langle \text{Fn} \rangle$ -tasten og tryk  $\langle \text{Fn} \rangle \langle \text{F2} \rangle$ -tasterne på tastaturet for at aktivere eller deaktivere trådløst. Ikonerne Trådløst til eller fra vises på skærmen, så du kan se status.

Trådløst til:

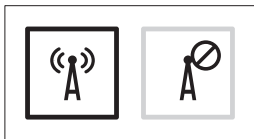

Trådløst fra:

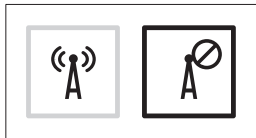

For information om, hvordan du ændrer opførelse for en Fn-taste, se “Multimediestyringer” på side 32.



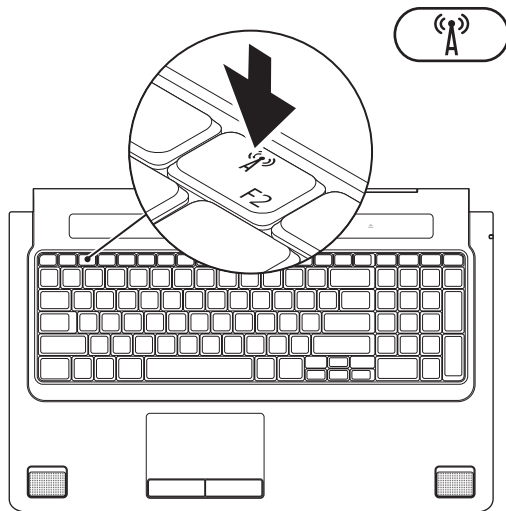

## Opret forbindelse til internettet (valgfrit)

For at oprette forbindelse til internettet skal du bruge et eksternt modem eller en netværksforbindelse samt en internetudbyder (ISP).

Hvis din oprindelige bestilling ikke omfatter et USB-modem eller WLAN, kan du købe dem på Dells websted på **[www.dell.com](http://www.dell.com)**.

## Konfiguration af en ledningsbaseret forbindelse

- Hvis du bruger en opkaldsforbindelse, skal du tilslutte en telefonlinje til det eksterne USB-modem og til telefonstikket i væggen, inden du konfigurerer din internetforbindelse.
- Hvis du bruger en DSL- eller kabel-/sattelitmodemforbindelse, skal du kontakte din internet- eller mobiltelefonudbyder for at få vejledning til konfigurationen.

For at færdiggøre opsætning af din trådbaserede internetforbindelse, skal du følge instruktionerne i "Konfiguration af internetforbindelsen" på side 18.

## Konfiguration af en trådløs internetforbindelse

 **OBS!** For at konfigurere en trådløs router, bedes du se dokumentationen, der blev leveret sammen med din router.

Inden du kan bruge din trådløse internetforbindelse, skal du oprette forbindelse til din trådløse router.

For at oprette forbindelse til en trådløs router:

*Windows® 7*

1. Sørg for at trådløst er aktiveret på din computer (se "Aktiver eller deaktiver trådløst" på side 14).
2. Gem og luk alle åbne filer, og luk alle åbne programmer.
3. Klik på **Start**  → **Kontrolpanel**.
4. I søgeboksen indtastes `netværk`, hvorefter du klikker på **Netværk- og delingscenter** → **Opret forbindelse til et netværk**.
5. Følg instruktionerne på skærbilledet for at fuldføre konfigurationen.

*Windows Vista®*

1. Sørg for at trådløst er aktiveret på din computer (se "Aktiver eller deaktiver trådløst" på side 14).
2. Gem og luk alle åbne filer, og luk alle åbne programmer.
3. Klik på **Start**  → **Forbind til**.
4. Følg instruktionerne på skærbilledet for at fuldføre konfigurationen.

### Konfiguration af internetforbindelsen

Internetudbydere og deres udbud varierer efter land. Kontakt din internetudbyder for at finde ud af udbuddet i dit land.

Hvis du ikke kan oprette forbindelse til internettet, men har kunnet gøre det uden problemer tidligere, kan der være en afbrydelse i tjenesten hos internetudbyderen. Kontakt din internetudbyder for at kontrollere driftsstatussen, eller forsøg at oprette forbindelse igen senere.



Sørg for at have dine internetudbyderoplysninger klar. Hvis du ikke har en internetudbyder, kan guiden **Opret forbindelse til internettet** hjælpe dig med at få en.

Sådan konfigurerer du en internetforbindelse:

#### *Windows 7*

1. Gem og luk alle åbne filer, og luk alle åbne programmer.
2. Klik på **Start**  → **Kontrolpanel**.
3. I søgeboksen indtastes `netværk`, og derefter klikker du på **Netværk og delingscenter** → **Konfigurer en ny forbindelse eller et netværk** → **Opret forbindelse til internettet**. Vinduet **Opret forbindelse til internettet** vises.  
 **OBS!** Hvis du ikke ved, hvilken type forbindelse, du skal vælge, skal du klikke på **Hjælp mig med at vælge** eller kontakte din internetudbyder.
4. Følg vejledningen på skærbilledet, og brug de konfigurationsoplysninger, du har fået af din internetudbyder, til at fuldføre konfigurationen.

*Windows Vista*

1. Gem og luk alle åbne filer, og luk alle åbne programmer.
2. Klik på **Start**  → **Kontrolpanel**.
3. I søgeboksen indtastes `netværk`, og derefter klikker du på **Netværk og delingscenter** → **Konfigurer en forbindelse eller et netværk** → **Opret forbindelse til internettet**.  
Vinduet **Opret forbindelse til internettet** vises.
-  **OBS!** Hvis du ikke ved, hvilken type forbindelse, du skal vælge, skal du klikke på **Hjælp mig med at vælge** eller kontakte din internetudbyder.
4. Følg vejledningen på skærbilledet, og brug de konfigurationsoplysninger, du har fået af din internetudbyder, til at fuldføre konfigurationen.

# Brug af din Studio Laptop

Dette afsnit giver dig information om de tilgængelige funktioner på din Studio 1745/1747/1749 laptop.

## Funktioner i højre side

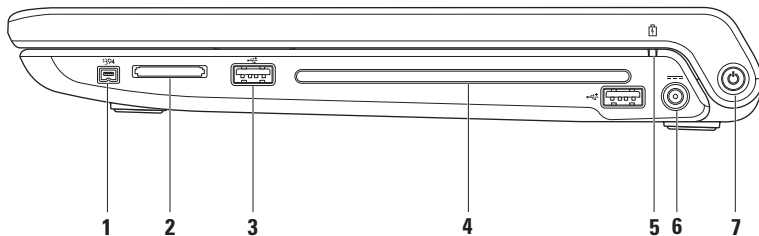

---

1  **IEEE 1394a stik** — Bruges til at tilslutte højhastighedsmultimedieenheder, f.eks. digitale videokameraer.

---

2 **8-i-1 Media-kortlæser** — En hurtig og praktisk måde at få vist og dele digitale fotos, musik, videoer og dokumenter, der er lagret på følgende digitale hukommelseskort:

- Secure Digital (SD)-hukommelseskort
- Secure Digital Input/Output (SDIO)-kort
- SDHC-kort (Secure Digital High Capacity)
- SDHD-kort (Secure Digital High Density)
- Memory Stick
- Memory Stick PRO
- Multimedie-kort (MMC)
- xD-Picture-kort

**OBS!** Din computer leveres med en plastikdummy installeret i mediekortsloften. Dummyer beskytter ubenyttede slots mod støv og andre partikler. Gem dummyen til når der ikke er installeret et mediekort i sloten, dummyer fra andre computere passer måske ikke i din computer.

---

3  **USB-2.0 -stik (2)** — Bruges til at tilslutte en USB-enhed som f.eks. en mus, et tastatur, en printer, et eksternt drev eller en MP3-afspiller.

---

- 4 Optisk drev** — Afspiller eller optager CD'ere, DVD'ere og Blu-ray Discs (valgfrit). Sørg for at du lægger disken i med den trykte side opad.

 **FORSIGTIG:** Undgå at bruge diske, der ikke har standardstørrelser eller -former (herunder mini-cd'er og mini-dvd'er), da drevet ellers vil blive beskadiget.

Placer disken i midten af diskbakken med etiketten opad, og skub forsigtigt disken ind i slotten. Drevet vil automatisk trække disken ind og begynde at læse dens indhold.

---

- 5  Batteristatuslampe** — Lyser konstant eller blinker for at vise batteriopladningsstatus. Lampen viser følgende tilstande når computeren er tændt med

AC-adapteren:

- Fra — batteriet er tilstrækkeligt opladet eller computeren er slukket.
- Konstant hvidt — batteriet oplader.
- Konstant ravgult — batteristanden er lav og batteriet oplader.

batteriet:

- Fra — batteriet oplader ikke.
  - Konstant ravgul — batteristanden er lav og du bør enten sætte AC-adapteren til eller gemme og lukke dine åbne dokumenter og programmer.
-



---

6  **AC-adapterstik** — Forbinder AC-adapteren til strøm for at strømforsyne computeren og oplade batteriet.

---





7  **Strømknap og -lampe** — Tænder/slukker for strømmen, når der trykkes på den.

Lampen i knappen viser følgende strømtilstande:

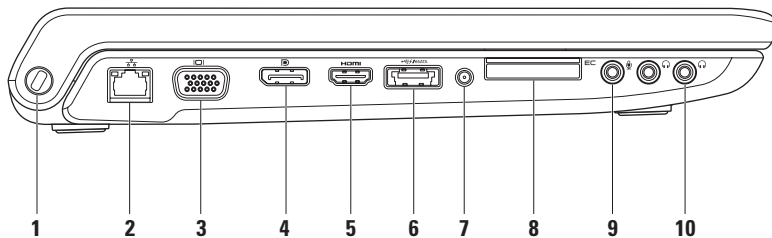
- Konstant hvid — Computeren er tændt.
  - Blinkende hvid — Computeren er i standby-modus.
  - Slukket — Computeren er slukket eller i hviletilstand.
-

## Funktioner i venstre side



- 
- 1 Sikkerhedskabelslot** — Giver dig mulighed for at tilslutte en tyverisikringsenhed til computeren.  
**OBS!** Før du køber et sikkerhedskabel skal du sørge for at det passer i sikkerhedskabelstikket på din computer.
- 
- 2  Netværksstik** — Hvis du bruger et kabelbaseret netværkssignal, bruges det til at tilslutte computeren til en netværks- eller bredbåndsenhed. De to lamper ved siden af stikket indikerer status og aktivitet for en kabelbaseret netværksforbindelse.
- 
- 3  VGA-stik** — Forbinder til videoenheder såsom monitor eller projektor.
- 
- 4  DisplayPort-stik** — Digitalt interface standardstik, der understøtter en ekstern DisplayPort skærme og projektorer.
- 
- 5  HDMI-stik** — Forbinder til et TV for både 5.1 lyd- og videosignaler.  
**OBS!** Hvis det bruges sammen med en skærm, læses kun videosignalet.
-



- 6 eSATA/USB combo stik med PowerShare** — Tilslutter eSATA kompatible lagerenheder (såsom eksterne harddiske eller optiske drev) eller USB-enheder (såsom en mus, et tastaturer, printer, eksternt drev eller en MP3-afspiller). Med USB PowerShare-funktionen kan du oplade USB-enheder når computeren er tændt eller slukket eller i slumretilstand.



**OBS!** Visse USB-enheder kan ikke oplades når computeren er slukket eller i slumretilstand. I sådanne tilfælde, tændes computeren for at oplade enheden.

**OBS!** Hvis du slukker for din computer mens du oplader en USB-enhed, stopper opladningen af enheden. For at fortsætte opladning, frakobl USB-enheden og forbind den igen.

**OBS!** USB PowerShare slukkes automatisk når der kun er 10% af batteriets levetid tilbage.

---

- 7 Antenneindgangsstik (på understøttede modeller)** — Tilslutter en ekstern antenne, så du kan se programmer med TV-tunerkortet (valgfrit).
-

- 
- 8  **ExpressCard-slot** — Understøtter yderligere hukommelse, trådført og trådløs kommunikation, multimedia og sikkerhedsfunktioner. Slotten understøtter 34 mm ExpressCards.
- OBS!** ExpressCard-slotten er kun beregnet til ExpressCards. Den understøtter IKKE PC-kort.
- OBS!** Din computer leveres med en plastikdummy installeret i ExpressCard-slotten. Dummyer beskytter ubenyttede slots mod støv og andre partikler. Gem dummyen til når der ikke er installeret et ExpressCard i slotten, dummyer fra andre computere passer måske ikke i din computer.
- 
- 9  **Indgangsstik til lyd/mikrofonstik** — Opretter forbindelse til en mikrofon eller et inputsignal til brug ved lydprogrammer.
- 
- 10  **Audio Out/Headphone.- stik (2)** — Tilslutter et par hovedtelefoner eller sender lyd til en strømforsynet højttaler eller et lydsystem. Lydsignalet er det samme for begge stik.
-

## Funktioner ved computerens base og tastatur

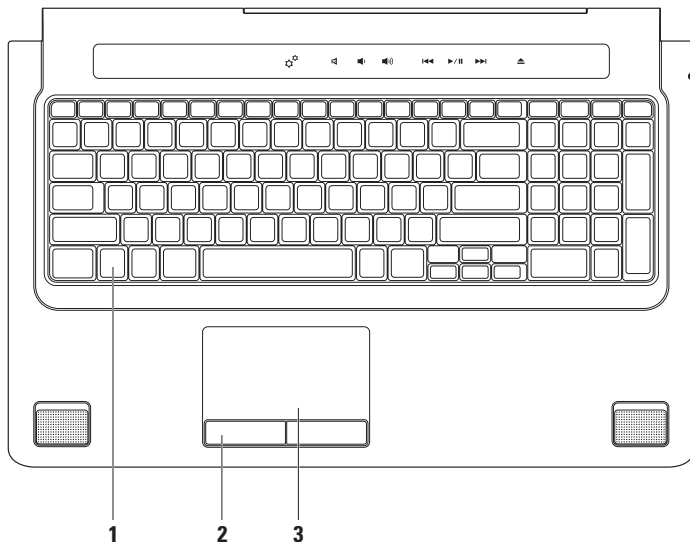

- 
- 1 Tastatur/bagbelyst tastatur (valgfrit)** — Hvis du har købt det valgfrie bagbelyste tastatur, er der på F6-tasten et ikon for bagbelyst tastatur . Det valgfrie, bagbelyste tastatur gør, at du kan se og arbejde i mørke omgivelser ved at oplyse alle symboler på tasterne.

Mediekontrollementerne er også placeret på tastaturet. Disse taster styrer CD, DVD, Blu-ray Disc™ (valgfrit) og medieafspilning.

 **Indstilling af klarhed for bagbelyst tastatur** — Tryk <F6> for at skifte imellem de tre lys-niveauer (i nævnte rækkefølge):

- a. Halv tastaturklarhed
- b. Fuld tastaturklarhed
- c. Intet lys

Yderligere oplysninger om tastaturet finder du i *Dell Technology Guide*.

- 
- 2 Pegefeltknapper** — Giver adgang til venstre- og højreklikfunktioner ligesom på en mus.

- 
- 3 Pegefelt** — Gør det ligesom en mus muligt at flytte markøren, trække eller flytte udvalgte elementer og venstreklikke ved at trykke på overfladen.

Pegefeltet understøtter rulning, flip, zoom og rotation. For at skifte pegefeltsindstillinger, skal du dobbeltklikke på **Synaptics pegeenhed**-ikonet i notifikationsområdet på skrivebordet.

---

## Pegefeltsbevægelser

 **OBS!** Nogle af pegepladens bevægelser kan være deaktiveret som standard. For at skifte pegefeltets bevægelser, skal du dobbeltklikke på **Synaptics pegeenhed**-ikonet i notifikationsområdet på skrivebordet.

### To-fingerbevægelser

**Rul** — Lader dig rulle igennem indhold. Rullev funktionen omfatter:

**Automatisk rulning vertikalt** — Lader dig rulle op og ned i det aktive vindue.

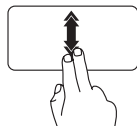

Bevæg to fingre hurtigt op eller ned for at aktivere vertikal autorulning.

Bank let på pegefeltet for at stoppe autorulningen.

**Automatisk rulning horisontalt** — Lader dig rulle mod højre og venstre i det aktive vindue.

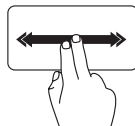

Bevæg to fingre hurtigt til højre eller venstre for at aktivere horisontal autorulning.

Bank let på pegefeltet for at stoppe autorulningen.

**Zoom** — Lader dig forstørre eller formindske skærmindholdet. Zoomfunktionen indeholder:

**Knibning** — Lader dig zoome ind eller ud ved at bevæge to fingre fra hinanden eller sammen på pegefeltet.

Zoom ind:

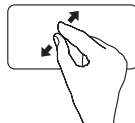

Bevæg to fingre fra hinanden for at forstørre visningen af det aktive vindue.



Zoom ud:

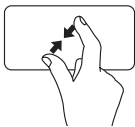

Bevæg to fingre sammen for at formindske visningen af det aktive vindue.

**Roter** — Lader dig rotere det aktive indhold på skærmen. Roterefunktionen indeholder:

**Vrid** — Lader dig rotere det aktive indhold med to fingre, hvor den ene finger holdes i en fast position og den anden roterer.

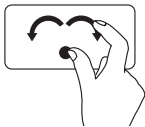

Imens tommelfingeren holdes på det samme sted, bevæges pegefingern i en bue mod højre eller venstre for at rotere det valgte emne med eller mod uret.

## Tre-fingerbevægelser

**Flip** — Lader dig at flippe frem og tilbage afhængigt af hvilken ved du flipper.

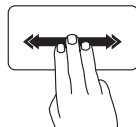

Bevæg tre fingre hurtigt i den retning, du ønsker at bladre i indholdet i det aktive vindue.

## Multimediestyringer

Du kan få adgang til multimediestyringerne ved at bruge multimediestyringstasterne på tastaturet eller de berøringfølsomme multimediestyringer over tastaturet.

### Multimedia-styringstaster

Du kan konfigurere multimediestyringstasterne på tastaturet med **Systemopsætning** (BIOS) hjælpeprogrammet eller **Windows Mobilitetscenter**.

#### Systemopsætning (BIOS) hjælpeprogram

For at få adgang **Funktionstasternes adfærd**:

1. Tryk <F2> under POST (Power On Self Test) for at gå til **Systemopsætning** (BIOS).
2. I **Funktionstasternes adfærd**, vælges **Multimedietaste først** eller **Funktionstaste først**.

**Multimedietaste først** — Dette er standardmuligheden.

Tryk på en vilkårlig taste for at udføre den tilhørende handling. For funktionstaste, tryk på <Fn> + den pågældende funktionstaste.

**Funktionstaste først** — Tryk på en funktionstaste for at udføre den tilhørende handling.

For multimedietaste, tryk på <Fn> + den pågældende multimedietaste.

 **OBS!** Muligheden **Multimedietaste først** er kun aktiv i operativsystemet.

### Windows mobilitetscenter

1. Tryk på <Windows> <X>-tasterne på tastaturet eller berør -ikonet på de berøringfølsomme multimediestyringer for at starte Windows mobilitetscenter.
2. I **Funktionstasternes række**, vælges **Funktionstaste** eller **Multimedietaste**.

### Berøringfølsomme multimediekontroller

Når du berører en multimediekontrol, udføres den tilknyttede multimediehandling.

## Multimedie-styringstaster



## Berøringsfølsomme multimediekontroller



 Start Windows Mobilitetscenter

 Slår lyden fra

 Sænk lydstyrkeniveauet

 Øg lydstyrkeniveauet

 Afspil det forrige nummer eller kapitel

 Afspil eller pause

 Afspil det næste nummer eller kapitel

 Skub disken ud

## Skærmfunktioner

Skærmpanelet indeholder et kamera og tilhørende dobbeltmikrofoner.

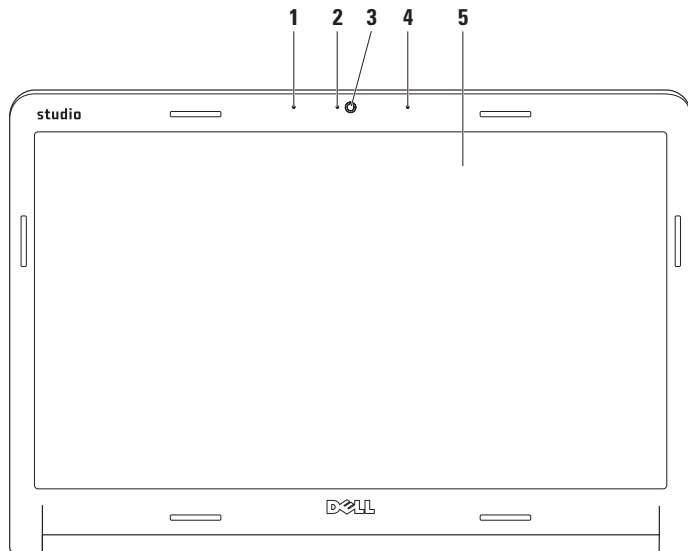

- 
- 1 Venstre digitale arraymikrofon** — Kombineres med den højre digitale arraymikrofon og giver lyd i høj kvalitet til videochat og taleoptagelse.

---

  - 2 Kameraaktivitetslampe** — Viser om kameraet er tændt og slukket.

---

  - 3 Kamera** — Indbygget kamera til videooptagelse, konferencer og chat.

---

  - 4 Højre digitale arraymikrofon** — Kombineres med den venstre digitale arraymikrofon og giver lyd i høj kvalitet til videochat og taleoptagelse.

---

  - 5 Skærm** — Din skærm kan være baseret på de valg, du foretog, da du købte computeren. For mere information om skærme, se *Dell Technology Guide* på din harddisk eller på [support.dell.com/manuals](http://support.dell.com/manuals).
-

## Brug af berøringskærm (valgfri)

Berøringskærmfunktionen på din laptop konverterer din computer til en interaktiv skærm.

### Dell berøringszone

For at starte Dell Touch Zone-programmet, skal du klikke på **Start**  → **Alle programmer** → **Dell** → **Dell berøringszone**.

Du kan bruge følgende funktioner i softwaren til Dell Touch Zone (Dell Berøringszone):

- **Picture Viewer (Billedfremviser)** — Se, organisér og rediger billeder.
- **Dell Touch Cam (Dell berøringskamera)** — Optag hjemmevideo med det indbyggede kamera. Du kan uploade videoer til **YouTube** når du er forbundet til internettet.
- **Notes Creator (Note-opretter)** — Opret hånd- eller maskinskrevne noter. Sådanne noter vil blive vist på opslagstavlen næste gang du går ind på Dell Touch Zone.

- **Drum Zone (Trommezonen)** — Spil et spil til musikken på din computer eller spil synthesized slaginstrumenter.
- **You Paint (Du tegner)** — Tegn, mal billeder og rediger fotos med denne software.
- **Games (Spil)** — Spil udvalgte Windows-spil vha. berøring.
- **Music (Musik)** — Spil musik, opret spillelister og gennemsøg dine musikfiler efter album, kunstner eller sangtitel.
- **Internet Explorer** — Gennemse internettet med multi-touch-teknologi. Berør det link, du ønsker at følge eller downloade.
- **Help (Hjælp)** — Brug hjælpefunktionen for flere informationer om, hvordan du bruger berøringskærmen.

En video der viser berøringskærmens funktioner vises den første gang du starter computeren.

## Berøringskærmbevægelser (valgfrit)

 **OBS!** Nogle af disse gestus virker evt. ikke udenfor softwaren til Dell Touch Zone.

### Zoom

Lader dig forstørre eller formindske skærmens indhold.

**Knibning** — Lader dig zoome ind eller ud ved at bevæge to fingre fra hinanden eller sammen på pegefeltet.



*Zoom ind:* Bevæg to fingre fra hinanden for at forstørre visningen af det aktive vindue.

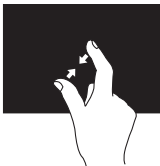

*Zoom ud:* Bevæg to fingre sammen for at formindske visningen af det aktive vindue.

### Dvæle

Giver dig adgang til yderligere information ved at simulere et et højreklik.

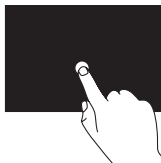

Tryk og hold en finger på berøringskærmen for at åbne kontekst-følsomme menuer.

### Svip

Lader dig bladre fremad eller tilbage i indhold baseret på, i hvilken retning du bevæger fingrene på pegefeltet.

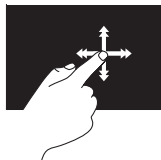

Bevæg en finger hurtigt i den ønskede retning for at bladre igennem indhold i det aktive vindue som sider i en bog. Du kan også bladre igennem arbejder vertikalt når du navigerer i indhold som f.eks. billeder eller sange i en spilleliste.

### Rulle

Lader dig rulle gennem indhold. Rulle funktioner omfatter:

**Panorering** — Tillader dig at flytte fokus på det valgte objekt, hvis hele objektet ikke er synligt.

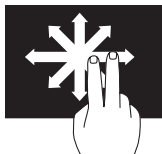

Bevæg to fingre i den ønskede retning for at panorama-rulle det valgte objekt.

**Rulning vertikalt** — Lader dig rulle op og ned i det aktive vindue.

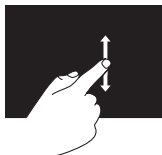

Bevæg en finger op eller ned for at aktivere rulning.

**Horisontal rulning** — Lader dig rulle til højre og venstre i det aktive vindue.

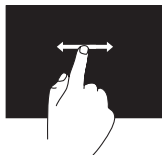

Bevæg en finger mod venstre eller højre for at aktivere horisontal rulning.

### Roter

Lader dig rotere aktivt indhold på skærmen.

**Vrid** — Lader dig rotere det aktive indhold med to fingre.



Med en finger eller tommelfingeren på et sted, bevæges den anden finger i en buet højre- eller venstredrejning. Du kan også rotere det aktive indhold ved at bevæge begge fingre i cirkler.



## Fjernelse og isætning af batteriet

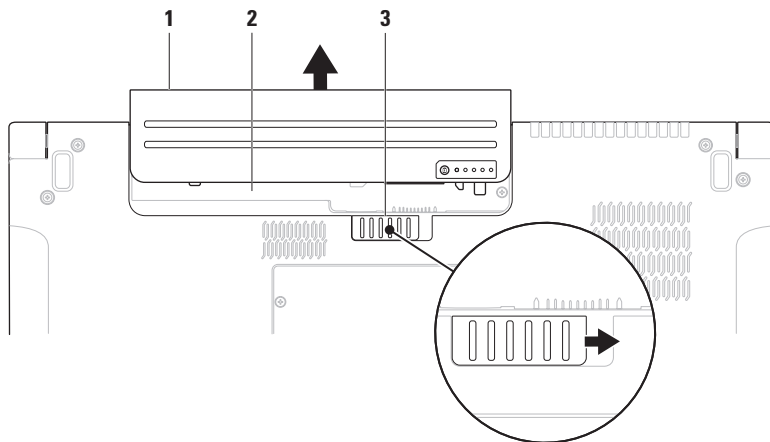

- 
- 1** batteri
- 
- 2** batteribås
- 
- 3** batterifrigørelseslås
-



**ADVARSEL:** Hvis du bruger et inkompatibelt batteri, kan det øge risikoen for brand eller eksplosion. Denne computer bør kun bruge et batteri, der er købt hos Dell. Brug ikke batterier fra andre computere.



**ADVARSEL:** Inden du fjerner batteriet, skal du slukke computeren og fjerne eksterne ledninger (inklusive AC-adapteren).

Sådan fjerner du batteriet:

1. Luk computeren ned og vend den om.
2. Skub batteriets lås til side.
3. Fjern batteriet fra batteribåsen.

Sådan sætter du batteriet i igen:

Skub batteriet ind i batteribåsen, til det klikker på plads.

## Softwarefunktioner

 **OBS!** Du kan finde flere oplysninger om de funktioner, der er beskrevet i dette afsnit, i *Dell Technology Guide* på harddisken eller på Dells supportwebsted på [support.dell.com/manuals](http://support.dell.com/manuals).

### FastAccess ansigtsgenkendelse

Din computer har muligvis FastAccess ansigtsgenkendelse. Denne funktion hjælper med at sikre din Dell computer ved at bruge dit ansigts unikke træk til at bekræfte din identitet og automatisk give pålogningsinformation, du ellers ville skulle indtaste manuelt, såsom bruger- ID og passwords til en Windows-konto eller en sikker hjemmeside. For mere information, klik på **Start**  → **Programs** → **FastAccess**.

## Produktivitet og kommunikation

Du kan bruge computeren til at oprette præsentationer, brochurer, lykønskingskort, flyers og regneark. Du kan også redigere og få vist digitale fotos og billeder. Kontroller din indkøbsordre for software, der er installeret på computeren.



Når du har oprettet forbindelse til internettet, kan du få adgang til hjemmesider, konfigurere en e-mail-konto, overføre og hente filer og så videre.

### Underholdning og multimedier

Du kan bruge computeren til at se videoer, spille spil, oprette dine egne cd/dvd'er, lytte til musik og internetradiostationer. Det optiske drev understøtter muligvis flere diskmedieformater, herunder cd'er og dvd'er og Blu-ray Disks (valgfrit).

Du kan downloade eller kopiere billeder og videofiler fra bærbare enheder, som f.eks. digitalkameraer og mobiltelefoner. Valgfrie programmer giver dig mulighed for at organisere og oprette musik- og videofiler, der kan optages på disk, gemmes på bærbare produkter som f.eks. MP3-afspillere og håndholdte underholdningsenheder eller afspilles og vises direkte på tilsluttede fjernsyn, projektorer og hjemmebiografudstyr.

### Dell DataSafe Online Backup

-  **OBS!** Dell DataSafe Online er måske ikke tilgængelig i alle regioner.
-  **OBS!** Det anbefales at have en bredbåndsforbindelse til hurtig upload/download.

Dell DataSafe Online er en automatisk sikkerhedskopierings- og gendannelsesservice, der er med til at beskytte dine data og andre vigtige filer imod force majeure som tyveri, brand eller naturkatastrofer. Du får adgang til servicen på din computer med en password-beskyttet konto.

Du kan få flere oplysninger på [delldatasafe.com](http://delldatasafe.com).

Sådan planlægges sikkerhedskopieringer:

1. Dobbeltklik på Dell DataSafe Online ikonet  på proceslinjen.
2. Følg vejledningen på skærmen.

## Dell Dock

Dell Dock er en gruppe ikoner, der gør det nemt at gå ind i ofte anvendte programmer, filer og mapper. Du kan brugertilpasse Dock ved at:

- Tilføje og fjerne ikoner
- Skifte farve og placering på Dock
- Gruppere relaterede ikoner i kategorier
- Skifte opførelse for ikonerne



### Tilføj en kategori

1. Højreklik på Dock og klik derefter på **Tilføj** → **Kategori**. Vinduet **Tilføj/rediger kategori** bliver vist.
2. Indtast et navn til kategorien i **Titel**-feltet.
3. Vælg et ikon til kategorien fra **Vælg et billede**:
4. Klik på **Gem**.

### Tilføj et ikon

Træk og slip ikonet i Dock eller en kategori.

### Fjern en kategori eller et ikon

1. Højreklik på kategorien eller ikonet på Dock og klik på **Slet genvej** eller **Slet kategori**.
2. Følg vejledningen på skærmen.

### Brugertilpasning af Dock

1. Højreklik på Dock og klik på **Avancerede indstillinger...**
2. Vælg den ønskede mulighed for at brugertilpasse Dock.

## Frit-falds-sensor

Frit-falds-sensor beskytter din computer imod skader ved at registrere en frit-falds-tilstand hvis den bærbare tabes ved et uheld. Når der registreres et frit fald, sættes harddisken i en *sikker tilstand* for at beskytte imod skader på læse/skrivehovedet og deraf følgende evt. datatab. Din harddisk vender tilbage til normal tilstand når der ikke længere registreres en frit-falds-tilstand.

# Løsning af problemer

Dette afsnit indeholder fejlfindingsoplysninger for computeren. Hvis du ikke kan løse problemet ved hjælp af følgende retningslinjer, skal du se "Anvendelse af supportværktøjer" på side 54 eller "Kontakt Dell" på side 76.

 **ADVARSEL: Kun uddannede servicefagfolk bør fjerne computerens dæksel. Se *Servicehåndbogen* på [support.dell.com/manuals](http://support.dell.com/manuals) for avancerede serviceinstruktioner og fejlfindingsvejledninger.**

 **ADVARSEL: Før du arbejder indeni computeren, skal du læse den sikkerhedsinformation, der blev leveret sammen med din computer. For yderligere information om "best practices", se overensstemmelseserklæringen på [www.dell.com/regulatory\\_compliance](http://www.dell.com/regulatory_compliance).**

## Problemer med berøringsskærmen

**Nogle eller alle multiberøringsfunktioner virker ikke —**

- Visse multiberøringsfunktioner kan være deaktiveret. For at aktivere berøringsskærmfunktionerne, skal du klikke på **Start**  → **Kontrolpanel** → **Hardware og lyd** → **Pen og indtastningsenheder**.
- Programmet understøtter måske ikke multiberøring.

### Hvis berøringskærmen begynder at miste sin følsomhed —

- Kalibrer berøringskærmen (se “Kalibrering af berøringskærm” på side 46)
- Der kan være fremmedlegemer på berøringskærmen (såsom klæbemærker), der blokerer berøringsfølerne. Sådan fjerner du disse fremmedlegemer:
  - a. Sluk computeren.
  - b. Tag netledningen ud af stikkontakten.



**△ FORSIGTIG: Brug ikke vand eller rensesæbe til at aftørre berøringskærmen.**

- c. Brug en ren, fnugfri klud (med mildt sæbevand sprayet på kluden om nødvendigt - ikke på skærmen) og tør overflade og sider af berøringskærmen af for at fjerne snavs og fingeraftryk.

## Kalibrering af berøringskærm

 **OBS!** Det anbefales at du kalibrerer din berøringskærm hvis du har problemer med den eller hvis du skifter skærmopløsning.

Sådan kalibrerer du berøringskærmen:

1. Klik på **Start**  → **Kontrolpanel** → **Hardware og lyd** → **N-trig DuoSense™ Digitizer-indstillinger**.
2. Klik på **Start**.
-  **OBS!** Du må ikke berøre skærmen før kalibreringen er komplet.
3. Følg vejledningen på skærmen.



## Bip-koder

Din computer kan udsende en serie bip under opstart hvis der er fejl og problemer. Disse bip-serier, også kaldet bip-koder, angiver et problem. Hvis det sker, skal du skrive bip-koden ned og kontakte Dell (se "Kontakt Dell" på side 76).

 **OBS!** For udskiftning af reservedele, se *Servicehåndbogen* på [support.dell.com/manuals](http://support.dell.com/manuals).

Bip-koder	Eventuelt problem
Et	Mulig systemkortfejl — BIOS ROM checksum-fejl
To	Ingen RAM fundet <b>OBS!</b> Hvis du har installeret eller udskiftet hukommelsesmoduler, skal du sørge for at modulerne sidder rigtigt.
Tre	Mulig systemkortfejl — chipset-fejl
Fire	RAM læse/skrivefejl
Fem	Fejl på realtidsur
Seks	Fejl på videokort eller chip
Syv	Processorfejl
Otte	Skærmfejl

## Netværksproblemer

### Trådløse forbindelser

#### Hvis den trådløse netværksforbindelse går tabt —

Den trådløse router er offline eller trådløst er blevet deaktiveret på computeren.

- Kontroller din trådløse router for at sikre, at den er tændt og tilsluttet din datakilde (kabelmodem eller netværkshub).
- Sørg for at trådløst er aktiveret på din computer (se "Aktiver eller deaktiver trådløst" på side 14).
- Genopret din forbindelse til den trådløse router (se "Konfiguration af en trådløs internetforbindelse" på side 17).
- Der kan være atmosfæriske forstyrrelser, der blokerer eller generer din trådløse forbindelse. Prøv at flytte computeren tættere hen til din trådløse router.

### Kabelbaserede forbindelser

#### Hvis den kabelbaserede forbindelse går tabt —

Kablet er løst eller beskadiget.

- Kontroller kablet for at sikre, at det er sat i og ikke er beskadiget.
- Linkintegritetslampen på det integrerede netværksstik giver dig mulighed for at kontrollere, at forbindelsen fungerer, og giver oplysninger om status:
  - Grøn (højre) — Der findes en god forbindelse mellem et 10-Mbps netværk og computeren.
  - Gul (højre) — Der er en god forbindelse mellem et 100-Mbps netværk og computeren.

- Orange (højre) — Der findes en god forbindelse mellem et 1000-Mbps netværk og computeren.
- Blinkende gult (venstre) — Der er netværkstrafik.
- Slukket — Computeren finder ikke en fysisk forbindelse til netværket.

 **OBS!** Linkintegritetslampen på netværksstikket gælder kun for den kabelbaserede forbindelse. Linkintegritetslampen angiver ikke status for trådløse forbindelser.

## Strømprøblemer

**Hvis strømlampen er slukket** — Computeren er slukket, eller den modtager ikke strøm.

- Tryk på tænd/sluk-tasten. Computeren genoptager normal drift hvis den er slukket eller i dvaletilstand.
- Genanbring AC-strømkablet i strømstikket på computeren og i stikkontakten.
- Hvis computeren er tilsluttet en strømskinne, skal du kontrollere, at strømskinnen er tilsluttet en stikkontakt, og at der er tændt for den.
- Omgå midlertidigt strømbeskyttelsesenheder, strømskinner og forlængerledninger for at sikre at computeren tænder rigtigt.
- Kontroller, om stikkontakten virker, ved at teste den med et andet apparat som f.eks. en lampe.
- Kontroller AC-adapterens kabeltilslutninger. Hvis der er en lampe på AC-adapteren, skal du kontrollere at AC-adapterlampen lyser.

**Hvis strømlampen lyser permanent hvidt og computeren ikke svarer** — Skærmen svarer eventuelt ikke.

- Tryk på strømknappen indtil computeren slukker og tænd den derefter igen.
- Hvis problemet fortsætter, kontakt Dell (se "Kontakt Dell" på side 76).

**Hvis strømlampen blinker hvidt** — Computeren er i en standby-modus eller skærmen svarer ikke.

- Tryk på en tase på tastaturet, bevæg markøren med pegepladen eller en forbundet mus eller tryk på strømknappen for at genoptage normal betjening.
- Tryk på strømknappen indtil computeren slukker og tænd den derefter igen, hvis skærmen ikke reagerer.
- Hvis problemet fortsætter, kontakt Dell (se "Kontakt Dell" på side 76).

**Hvis du oplever forstyrrelser, der forhindrer modtagelse på din computer** — Et uønsket signal danner forstyrrelse ved at blokere eller forstyrre andre signaler. Nogle mulige årsager til forstyrrelser kan være:

- Strøm-, tastatur- og museforlængerledninger.
- For mange enheder, der er tilsluttet den samme strømskinne.
- Flere strømskinner, der er tilsluttet samme stikkontakt.

## Problemer med hukommelse

**Hvis du modtager meddelelse om utilstrækkelig hukommelse** —

- Gem og luk alle åbne filer og gå ud af alle åbne programmer, du ikke anvender for at se om det løser problemet.
- Oplysninger om mindstekravene til hukommelsen finder du i softwaredokumentationen. Hvis det er nødvendigt, kan du installere mere hukommelse (se *Servicehåndbogen* på [support.dell.com/manuals](http://support.dell.com/manuals)).
- Sæt hukommelsesmodulet(-erne) rigtigt i stikket(-ene) (se *Servicehåndbogen* på [support.dell.com/manuals](http://support.dell.com/manuals) for instruktioner).
- Hvis problemet fortsætter, kontakt Dell (se "Kontakt Dell" på side 76).

**Hvis du oplever andre problemer med hukommelsen** —

- Kør Dell Diagnostics (se "Dell Diagnostics" på side 58).
- Hvis problemet fortsætter, kontakt Dell (se "Kontakt Dell" på side 76).

## Problemer med software og med, at computeren hænger

**Hvis computeren ikke starter** — Sørg for, at strømkablet er tilsluttet korrekt til computeren og til det elektriske strømudtag.

**Hvis et program holder op med at reagere** —

Afslut programmet:

1. Tryk på <Ctrl><Shift><Esc> samtidig.
2. Klik på **Programmer**.
3. Klik på det program, der ikke længere svarer.
4. Klik på **Afslut job**.

**Hvis et program bliver ved med at gå ned** —

Se i softwaredokumentationen. Om nødvendigt, afinstaller og geninstallér programmet.



**OBS!** Software inkluderer normalt installationsvejledning i dokumentationen på de tilhørende CD.

**Hvis computeren holder op med at reagere eller der vises en blå skærm —**

 **FORSIGTIG: Du risikerer at miste data, hvis du ikke kan udføre en nedlukning af operativsystemet.**

Hvis du ikke kan få en reaktion ved at trykke på en tast på tastaturet eller ved at bevæge musen, skal du trykke på og holde tænd/sluk-knappen nede i 8-10 sekunder indtil computeren slukkes og derefter genstarte computeren.

**Et program er designet til et tidligere Microsoft® Windows®-operativsystem —**

Kør Guiden Programkompatibilitet. Guiden Programkompatibilitet konfigurerer et program, så det kører i et miljø, der minder om ikke-Microsoft Windows operativsystemmiljøer.

Kør Guiden Programkompatibilitet:

*Windows 7*

1. Klik på **Start**  → **Kontrolpanel** → **Programmer** → **Brug et ældre program sammen med denne version af Windows.**
2. Klik på **Næste** på velkomstskærbilledet.
3. Følg vejledningen på skærmen.

*Windows Vista*

1. Klik på **Start**  → **Kontrolpanel** → **Programmer** → **Brug et ældre program sammen med denne version af Windows.**
2. Klik på **Næste** på velkomstskærbilledet.
3. Følg vejledningen på skærmen.

**Hvis du har andre problemer med software —**

- Sikkerhedskopier dine filer med det samme.
- Brug et virus-scanningsprogram for at kontrollere harddisken eller cd-erne.
- Gem og luk alle åbne filer og programmer, og sluk computeren via menuen **Start** .
- Se dokumentationen til softwaren, eller kontakt softwareproducenten for at få oplysninger om fejlfinding:
  - Sørg for at programmet er kompatibelt med operativsystemet på din computer.
  - Kontroller, at computeren opfylder de minimumskrav til hardwaren, der er en forudsætning for at køre softwaren. Se dokumentationen til softwaren for oplysninger.

- Kontroller, at programmet er installeret og konfigureret rigtigt.
- Undersøg om enhedsdriverne er i konflikt med programmet.
- Om nødvendigt skal du afinstallere og geninstallere programmet.

# Anvendelse af supportværktøjer

## Dell Support Center

The **Dell Support Center** hjælper dig med at finde den service, support og de systemspecifikke oplysninger, du har brug for.

For at starte programmet, skal du klikke på -ikonet på proceslinjen.

Hjemmesiden **Dell Support Center** viser computerens modelnummer, servicekode, ekspres-servicekode og servicekontaktinformation.

Startsiden indeholder også links, der giver adgang til:

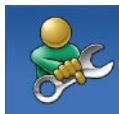

**Selvhjælp** (Fejlfinding, Sikkerhed, Systemydelse, Netværk/internet, Sikkerhedskopiering/Gendannelse og Windows operativsystem)



**Advarsler** (tekniske supportadvarsler med relevans for din computer)



**Assistance fra Dell** (teknisk support med DellConnect™, kundeservice, uddannelse og selvstudier, hvordan du får hjælp med Solution Station™ og Online Scan med PC CheckUp)



**Om dit system**  
(Systemdokumentation, garantioplysninger, systemoplysninger, opgraderinger og tilbehør)

Du kan finde flere oplysninger om **Dell Support Center** og om de tilgængelige værktøjer ved at klikke på **Services** og prikke på **support.dell.com**.



## Mine Dell-downloads

 **OBS!** Mine Dell-downloads er muligvis ikke tilgængelig i alle regioner.

Dele af den forinstallerede software på din nye Dell computer indbefatter ikke sikkerheds-cd eller -dvd. Denne software kan nu fås på Mine Dell-downloads. Fra denne hjemmeside kan du downloade tilgængelig software til geninstallation eller oprette dit eget backup-medie.

Sådan registrerer du dig og benytter Mine Dell-downloads:

1. Gå til **[downloadstore.dell.com/media](https://downloadstore.dell.com/media)**.
2. Følg instruktionerne på skærmen for at registrere dig og downloade programmer.
3. Geninstaller eller opret en sikkerhedskopi af programmet til fremtidig brug.

## Systemmeddelelser

Hvis din computer har et problem eller en fejl, viser den eventuelt en systemmeddelelse, der vil hjælpe dig med at identificere årsagen samt hvad der skal til for at løse problemet.

 **OBS!** Hvis den meddelelse, du får, ikke findes blandt følgende eksempler, kan du se i dokumentationen til enten operativsystemet eller det program, der kørte, da meddelelsen blev vist. Alternativt kan du se *Dell Technology Guide* på harddisken eller på **[support.dell.com/manuals](https://support.dell.com/manuals)** eller du kan kontakte Dell (se "Kontakt Dell" på side 76).

**Alert! Previous attempts at booting this system have failed at checkpoint [nnnn]. For help in resolving this problem, please note this checkpoint and contact Dell Technical Support (Alarm! Tidligere forsøg på at starte dette system slog fejl ved kontrolpunkt [nnnn]. Bemærk kontrolpunktet og kontakt Dells tekniske support for at få hjælp til at løse problemet Support)** —

Det lykkedes ikke computeren at afslutte startproceduren tre gange i træk grundet den samme fejl. Kontakt Dell (se "Kontakt Dell" på side 76).

**CMOS checksum error (Fejl ved CMOS-kontrolsum)** — Mulig fejl ved bundkortet eller lavt RTC-batteri. Udskiftning af batteri (se *Servicehåndbogen* på [support.dell.com/manuals](http://support.dell.com/manuals)) eller kontakt Dell (se "Kontakt Dell" på side 76).

**CPU fan failure (Fejl på CPU-blæser)** — Der er opstået en fejl i CPU-blæseren. Udskiftning af CPU-blæser (se *Servicehåndbogen* på [support.dell.com/manuals](http://support.dell.com/manuals)).

**Hard-disk drive failure (Harddisk drevfejl)** — Mulig harddisk drevfejl under POST. Kontakt Dell (se "Kontakt Dell" på side 76).

**Hard-disk drive read failure (Harddisk læsefejl)** — Possible harddisk drevfejl under HDD opstartstest. Kontakt Dell (se "Kontakt Dell" på side 76).

**Keyboard failure (Tastaturfejl)** — Fejl ved tastatur eller løst kabel.

Udskiftning af tastatur, se *Servicehåndbogen* på [support.dell.com/manuals](http://support.dell.com/manuals).

**No boot device available (Ingen startenhed til stede)** — Der er ingen partition, der kan startes fra, på harddisken, harddiskkablet sidder løst, eller der findes ikke nogen enhed, der kan startes fra.

- Hvis harddisken er din startenhed, skal du sørge for, at kablerne er tilsluttede, og at drevet er installeret korrekt og partitioneret som en startenhed.
- Åbn systeminstallationsprogrammet, og kontroller, at starttrækkefølgen er korrekt (se *Dell Technology Guide* på [support.dell.com/manualer](http://support.dell.com/manualer)).

**No timer tick interrupt (Ingen timer-tik afbrydelse)** — Et chip på systemkortet fungerer evt. forkert eller der er en systemkortfejl. Kontakt Dell (se "Kontakt Dell" på side 76).

**USB over current error (USB-overspændingsfejl)** — Fjern USB-enheden. USB-enheden kræver mere strøm for at fungere korrekt. Brug en ekstern strømkilde til at tilslutte USB-enheden, eller (hvis enheden har to USB-kabler) tilslut dem begge.

**CAUTION - Hard Drive SELF MONITORING SYSTEM has reported that a parameter has exceeded its normal operating range. Dell recommends that you back up your data regularly. A parameter out of range may or may not indicate a potential hard drive problem (FORSIGTIG - Harddiskens SELVOVERVÅGNINGSSYSTEM har rapporteret, at et parameter har overskredet dens normale driftsområde. Dell anbefaler at du regelmæssigt tager back-up af dine data. Et parameter, der er uden for det gyldige område, kan være et tegn på et potentielt harddiskproblem)** — S.M.A.R.T-fejl, mulig harddiskfejl. Kontakt Dell (se "Kontakt Dell" på side 76).

## Hardwarefejlfinding

Hvis en enhed enten ikke findes under opsætning af operativsystemet eller findes, men er forkert konfigureret, kan du bruge **Hardwarefejlfinding** til at løse inkompatibiliteten.

Sådan starter du Hardwarefejlfinding:

1. Klik på **Start**  → **Hjælp og support**.
2. Skriv `hardwarefejlfinding` i søgefeltet, og tryk på <Enter> for at starte søgningen.
3. I søgeresultaterne skal du vælge den indstilling, der bedst beskriver problemet, og derefter udføre de resterende fejlfindingstrin.

### Dell Diagnostics

Hvis du kommer ud for et problem med computeren, skal du udføre kontrollerne under "Problemer med software og med, at computeren hænger" på side 51 og køre Dell Diagnostics, inden du kontakter Dell for at få teknisk assistance. Det anbefales at udskrive disse fremgangsmåder, før du begynder.

 **OBS!** Dell Diagnostics fungerer kun på Dell-computere.

 **OBS!** *Drivers and Utilities*-disken er valgfri og er eventuelt ikke blevet leveret sammen med din computer.

Se *Specifikationer* på side 79 for at se din computers konfigurationsinformation, og sørg for at den enhed, du vil teste vises i systemets opsætningsprogram og er aktivt.



Start Dell Diagnostics fra din harddisk eller fra disken *Drivers and Utilities*.

### Start af Dell Diagnostics fra harddisken

Dell Diagnostics er placeret på en skjult partition med diagnosticeringsværktøjer på harddisken.

 **OBS!** Hvis din computer ikke kan vise et billede, se kontakt Dell (se "Kontakt Dell" på side 76).

1. Sørg for, at computeren er tilsluttet et vægudtag, som, du ved, fungerer korrekt.
2. Tænd (eller genstart) din computer.
3. Når DELL™logoet vises, skal du trykke på <F12> med det samme. Vælg **Diagnostics** (Diagnosticering) fra opstartsmenuen og tryk <Enter>. Dette kan starte Pre-Boot System Assessment (PSA) på din computer.

-  **OBS!** Hvis du venter for længe, og operativsystemets logo vises, skal du vente, indtil du ser skrivebordet i Microsoft® Windows®. Derefter skal du slukke for computeren og prøve igen.
-  **OBS!** Hvis du ser en meddelelse, der fortæller dig at der ikke er blevet fundet en diagnosticeringspartition, skal du køre Dell Diagnostics fra *Drivers og Utilities*-disken.

*Hvis PSA er kaldt:*

- a. PSA starter tests.
- b. Hvis PSA gennemføres uden fejl, vil du få vist følgende meddelelse: "No problems have been found with this system so far. Do you want to run the remaining memory tests? This will take about 30 minutes or more. Do you want to continue? (Recommended)."  
(Der er ikke fundet nogen fejl ved systemet indtil nu. Vil du køre resten af hukommelsestestene? Det vil tage omkring

30 minutter eller mere. Vil du fortsætte? (Anbefales)).

- c. Hvis du oplever hukommelsesproblemer, skal du trykke på <y>, ellers skal du trykke på <n>. Følgende meddelelse bliver vist: "Booting Dell Diagnostic Utility Partition. Press any key to continue." (Booting Dell Diagnostic Utility Partition. Tryk på en tast for at fortsætte).
- d. Tryk på en vilkårlig tast for at gå til vinduet **Vælg en mulighed.**



*Hvis PSA ikke er kaldt:*

Tryk på en tast for at starte Dell Diagnostics fas diagnosticeringspartitionen på din harddisk eller gå til vinduet **Vælg en mulighed.**

4. Vælg den test, du vil køre.
5. Hvis der opdages et problem under en test, vises der en meddelelse med en fejlkode og en beskrivelse af problemet. Skriv fejlkoden ned sammen med problembeskrivelsen og kontakt Dell (se "Kontakt Dell" på side 76).

-  **OBS!** Servicekoden for din computer er placeret øverst i alle testskærbilleder. Din servicetag hjælper dig med at identificere din computer, når du kontakter Dell.
- 6. Når testene er fuldført, skal du lukke testskærbilledet for at vende tilbage til vinduet **Vælg en funktion**.
- 7. For at forlade Dell Diagnostics og genstarte computeren, skal du klikke på **Forlad**.

## Start af Dell Diagnostics fra Drivers and Utilities-disken

-  **OBS!** *Drivers and Utilities*-disken er valgfri og er eventuelt ikke blevet leveret sammen med din computer.
- 1. Sæt *Drivers and Utilities*-disken i.
- 2. Luk computeren ned og genstart den. Når DELL-logoet vises, skal du trykke på <F12> med det samme.
-  **OBS!** Hvis du venter for længe, og operativsystemets logo vises, skal du vente, indtil du ser skrivebordet i Microsoft® Windows®. Derefter skal du slukke for computeren og prøve igen.
-  **OBS!** De næste trin ændrer kun startrækkefølgen én gang. Ved den næste opstart starter computeren i overensstemmelse med de enheder, der er angivet i systemkonfigurationsprogrammet.

3. Når listen med startenheder vises, skal du fremhæve **CD/DVD/CD-RW** og trykke på <Enter>.
4. Vælg **Start fra cd-rom** i den menu, der vises, og tryk på <Enter>.
5. Skriv **1** for at starte menuen CD, og tryk på <Enter> for at fortsætte.
6. Vælg **Kør 32 bit Dell Diagnostics** på den nummererede liste. Hvis der er anført flere versioner, skal du vælge den version, der passer til computeren.
7. Vælg den test, du vil køre.
8. Hvis der opdages et problem under en test, vises der en meddelelse med en fejlkode og en beskrivelse af problemet. Skriv fejlkoden ned sammen med problembeskrivelsen og kontakt Dell (se "Kontakt Dell" på side 76).
-  **OBS!** Servicekoden for din computer er placeret øverst i alle testskærbilleder. Din servicetag hjælper dig med at identificere din computer, når du kontakter Dell.
9. Når testene er fuldført, skal du lukke testskærbilledet for at vende tilbage til vinduet **Vælg en funktion**.
10. For at afslutte Dell Diagnostics og genstarte computeren skal du klikke på **Afslut**.
11. Fjern *Drivers og Utilities*-disken.

# Gendannelse af operativsystemet

Du kan gendanne operativsystemet på din computer på en af følgende måder:

 **FORSIGTIG:** Hvis du bruger **Dell Factory Image Restore** eller **Operativsystem**-disken, sletter du permanent alle datafiler på din computer. Hvis det er muligt, skal du sikkerhedskopiere datafilerne, før du bruger disse programmer.

Valgmulighed	Brug
Systemgendannelse	som første mulighed
Dell DataSafe Local Backup	hvis Systemgendannelse ikke løser dit problem
Systemgendannelsesmedie	hvis en fejl i operativsystemet forhindrer brugen af Systemgendannelse og DataSafe Local Backup når du installerer fabriksindstillingerne på en nyinstalleret harddisk
Dell Factory Image Restore	for at gendanne din computer til den driftstilstand, den var i, da du købte den
<i>Operativsystem</i> disk	til at geninstallere operativsystemet på din computer

 **OBS!** *Operativsystem*-disken er eventuelt ikke blevet leveret sammen med din computer.





## Systemgendannelse

Windows-operativsystemet indeholder funktionen Systemgendannelse, der giver dig mulighed for at bringe computeren tilbage til en tidligere tilstand (uden at påvirke datafilerne), hvis ændringer af hardware, software eller andre systemindstillinger har medført, at computeren befinder sig i en uønsket tilstand. Alle ændringer, som Systemgendannelse foretager på din computer, kan fortrydes.

 **FORSIGTIG: Tag jævnligt sikkerhedskopier af dine datafiler. Systemgendannelse hverken overvåger eller gendanner datafilerne.**

### Sådan starter du Systemgendannelse

1. Klik på **Start** .
2. Indtast `Systemgendannelse` i søgefeltet, og tryk på <Enter>.
-  **OBS!** Vinduet **Brugerkontroll** vises muligvis. Hvis du har administratorrettigheder til computeren, skal du klikke på **Fortsæt**. Ellers skal du kontakte administratoren for at kunne fortsætte med den ønskede handling.
3. Klik på **Næste** og følg instruktionerne på skærmen.

Hvis Systemgendannelse ikke løste problemet, kan du fortryde den seneste systemgendannelse.

### Fortrydelse af den seneste systemgendannelse

 **OBS!** Inden du fortryder den seneste systemgendannelse, skal du gemme og lukke alle åbne filer og lukke alle åbne programmer. Undgå at ændre, åbne eller slette nogen filer eller programmer, før systemgendannelsen er gennemført.

1. Klik på **Start** .
2. Indtast `Systemgendannelse` i søgefeltet, og tryk på <Enter>.
3. Klik på **Fortryk min seneste genoprettelse**, klik på **Næste** og følg instruktionerne på skærmen.

### Dell DataSafe Local Backup

 **FORSIGTIG:** Brug af Dell DataSafe Local Backup fjerner permanent alle programmer og drivere, der er installeret efter at du fik din computer. Lav sikkerhedskopier af de programmer, du skal geninstallere på din computer før du kører DataSafe Local Backup. Brug kun Dell DataSafe Local Backup, hvis Systemgendannelse ikke løste problemet med operativsystemet.

 **FORSIGTIG:** Selvom Dell DataSafe Local Backup er beregnet til at bevare datafiler på din computer, anbefales det at du sikkerhedskopierer dine datafiler før du kører Dell DataSafe Local Backup.

 **OBS!** Dell DataSafe Local Backup er måske ikke tilgængelig i alle regioner.

 **OBS!** Hvis Dell DataSafe Local Backup ikke findes på din computer, kan du bruge Dell Factory Image Restore (se "Dell Factory Image Restore" på side 67) til at gendanne dit operativsystem.

Du kan bruge Dell DataSafe Local Backup til at gendanne din harddisk til den operativtilstand, den var i, da du købte din computer uden at slette datafiler.

Dell DataSafe Local Backup tillader dig at:

- Sikkerhedskopiere og gendanne din computer til tidligere driftstilstande
- Oprette et systemgendannelsesmedie

### Grundlæggende Dell DataSafe Local Backup

For at gendanne fabriksindstillingerne og samtidig bevare datafilerne:

1. Tænd computeren.
2. Frakobl alle enheder (USB drev, printer, etc.), der er forbundet til computeren og fjern al nyligt tilkoblet indbygget hardware.
-  **OBS!** Frakobl ikke AC-adapteren.
3. Tænd computeren.

4. Når DELL™-logoet vises, trykkes <F8> adskillige gange for at gå ind i vinduet **Avancerede opstartsmuligheder**.

 **OBS!** Hvis du venter for længe, og operativsystemets logo vises, skal du vente, indtil du ser skrivebordet i Microsoft® Windows®. Derefter skal du slukke for computeren og prøve igen.

5. Vælg **Reparer computeren**.

6. Vælg **Dell DataSafe Restore og Nødsikkerhedskopi** fra **Systemgendannelsesmuligheder**-menuen og følg instruktionerne på skærmen.

 **OBS!** Gendannelsesprocessen kan godt tage en time eller mere helt afhængigt af hvor mange data, der skal gendannes.

 **OBS!** For mere information, se vidensdatabasens artikel 353560 på **support.dell.com**.

### Opgradering til Dell DataSafe Local Backup Professional

 **OBS!** Dell DataSafe Local Backup Professional kan være installeret på din computer, hvis du bestilte den da du købte computeren.

Dell DataSafe Local Backup Professional byder på flere funktioner, der tillader dig:

- At sikkerhedskopiere og gendanne din computer baseret på filtyper
- At sikkerhedskopiere filer til lokal lagringsenhed
- Planlægge automatiserede sikkerhedskopier

For at opgradere til Dell DataSafe Local Backup Professional:

1. Dobbeltklik på Dell DataSafe Local Backup-ikonet  på proceslinjen.
2. Klik på **OPGRADÉR NU!**
3. Følg instruktionerne på skærmen for at færdiggøre konfigurationen.

### Systemgendannelsesmedie

 **FORSIGTIG: Selvom systemgendannelsesmediet er beregnet til at bevare datafiler på din computer, anbefales det at du sikkerhedskopierer dine datafiler før du kører systemgendannelsesmediet.**

Du kan bruge det systemgendannelsesmedie, du har oprettet med Dell DataSafe Local Backup til at gendanne din harddisk til den operativtilstand, den var i, da du købte din computer uden at slette datafiler.

Brug systemgendannelsesmediet i tilfælde af:

- Operativsystemfejl, der forhindrer brugen af gendannelsesmulighederne, der er installeret på din computer.
- Harddiskfejl, der forhindrer data i at gendannes.

For at gendanne fabriksindstillinger på din computer med systemgendannelsesmediet:

1. Isæt systemgendannelsesdisken eller USB-nøglen og genstart computeren.
  2. Når DELL™logoet vises, skal du trykke på <F12> med det samme.
-  **OBS!** Hvis du venter for længe, og operativsystemets logo vises, skal du vente, indtil du ser skrivebordet i Microsoft® Windows®. Derefter skal du slukke for computeren og prøve igen.
3. Vælg den ønskede opstartsenhed fra listen og tryk på <Enter>.
  4. Følg instruktionerne på skærmen for at fuldføre gendannelsen.

## Dell Factory Image Restore

 **FORSIGTIG: Brug af Dell Factory Image Restore sletter permanent alle data på harddisken og fjerner alle programmer og drivere, der er installeret, efter at du modtog computeren. Hvis det er muligt, skal du sikkerhedskopiere datafilerne, før du bruger disse programmer. Brug kun Dell Factory Image Restore, hvis Systemgendannelse ikke løste problemet med operativsystemet.**

 **OBS!** Dell Factory Image Restore er muligvis ikke tilgængelig i visse lande eller på visse computere.

 **OBS!** Hvis Dell Factory Image Restore ikke er tilgængelig på din computer, skal du bruge Dell DataSafe Local Backup (se "Dell DataSafe Local Backup" på side 64) til at gendanne dit operativsystem.

## Gendannelse af operativsystemet

Brug kun Dell Factory Image Restore som en sidste udvej til gendannelse af operativsystemet. Denne mulighed sætter din harddisk tilbage til den driftstilstand, den var i, da du købte computeren. Alle programmer og filer, der er tilføjet, siden du modtog computeren — inklusive datafiler — slettes permanent fra harddisken. Datafiler omfatter dokumenter, regneark, e-mail-meddelelser, digitale billeder, musikfiler og så videre. Om muligt skal du tage en sikkerhedskopi af alle dine data før du bruger Dell Factory Image Restore.

## Start af Dell Factory Image Restore

1. Tænd computeren.
2. Når DELL™-logoet vises, trykkes <F8> adskillige gange for at gå ind i vinduet **Avancerede opstartsmuligheder**.

 **OBS!** Hvis du venter for længe, og operativsystemets logo vises, skal du vente, indtil du ser skrivebordet i Microsoft® Windows®. Derefter skal du slukke for computeren og prøve igen.

3. Vælg **Reparér din computer**.  
Vinduet **Systemgendannelsesmuligheder** vil blive vist.
4. Vælg et tastaturlayout og klik på **Næste**.



5. Hvis du vil have adgang til gendannelsesindstillingerne, skal du logge på som en lokal bruger. Hvis du vil have adgang til kommandoprompten, skal du skrive `administrator` i feltet **Brugernavn name** og derefter klikke på **OK**.
6. Klik på **Dell Factory Image Restore**. **Dell Factory Image Restore** velkomstskaerm vises.
  -  **OBS!** Afhaengigt af din konfiguration kan det vaere noedvendigt at vaelge **Dell Factory Tools** og derefter **Dell Factory Image Restore**.
7. Klik på **Naeste**. Skaermbilledet **Bekraeft datasletning** vises.
  -  **OBS!** Hvis du ikke vil fortsaette med Factory Image Restore, skal du klikke på **Annuller**.
8. Klik på afkrydsningsfeltet for at bekræfte, at du vil fortsætte med genformateringen af harddisken og gendanne systemsoftwaren til fabrikstilstanden, og klik derefter på **Næste**. Gendannelsesprocessen begynder og kan tage fem minutter eller mere at gennemføre. Der vises en meddelelse, når operativsystemet og de fabriksinstallerede programmer er blevet gendannet til fabrikstilstanden.
9. Klik på **Afslut** for at genstarte systemet.

## Få hjælp

Hvis du kommer ud for et problem med computeren, skal du bruge følgende fremgangsmåde til at diagnosticere og foretage fejlfinding af problemet:

1. Oplysninger og fremgangsmåder vedrørende det problem, der er med din computer, finder du under "Løsning af problemer" på side 45.
2. Se *Dell Technology Guide* på din harddisk eller på **support.dell.com/manuals** for mere information om fejlfinding.
3. Under "Dell Diagnostics" på side 58 finder du oplysninger om, hvordan du kører Dell Diagnostics.
4. Udfyld "Diagnosecheckliste" på side 75.
5. Brug Dells omfattende serie onlinetjenester på Dell Support (**support.dell.com**) som hjælp til installation og fejlfindingsfremgangsmåder. Se "Onlinetjenester" på side 72 for en mere omfattende liste over Dell Support online.

6. Hvis de foregående trin ikke løser problemet, se "Inden du ringer" på side 75.

-  **OBS!** Ring til Dell support fra en telefon i nærheden af eller på computeren, så en supportmedarbejder kan hjælpe dig med eventuelle nødvendige procedurer.
-  **OBS!** Dells system med koder for ekspresservice er muligvis ikke tilgængeligt i alle lande.

Når Dells automatiske telefonsystem beder dig om det, skal du indtaste din kode for ekspresservice, så samtalen stilles direkte ind til den rigtige supportmedarbejder. Hvis du ikke har en kode til ekspresservice, skal du åbne mappen **Dell-tilbehør**, dobbeltklikke på ikonet **Kode for ekspresservice** og følge instruktionerne.

-  **OBS!** Nogle af følgende tjenester er ikke altid tilgængelige alle steder uden for det kontinentale USA. Ring til din lokale Dell-repræsentant for at få oplysninger om tilgængeligheden.



## Teknisk support og kundeservice

Dells supporttjeneste er klar til at besvare dine spørgsmål om Dell-hardware. Vores supportmedarbejdere bruger computerbaseret diagnosticering til at give hurtige og præcise svar.

For at kontakte Dells supportservice, se "Inden du ringer" på side 75 og derefter under kontaktoplysningerne for din region, eller du kan gå til **[support.dell.com](http://support.dell.com)**.

## DellConnect

DellConnect™ er et simpelt online-adgangsværktøj, der gør en medarbejder tilknyttet Dells service og support i stand til at få adgang til din computer via en bredbåndsforbindelse, diagnosticere dit problem og reparere det hele med vejledning fra dig. Yderligere oplysninger finder du ved at gå til **[www.dell.com/dellconnect](http://www.dell.com/dellconnect)**.

## Onlinetjenester

Du kan få mere at vide om Dells produkter og tjenesteydelser på følgende websteder:

- **www.dell.com**
- **www.dell.com/ap** (kun lande i Sydøstasien/ Stillehavsområdet)
- **www.dell.com/jp** (kun Japan)
- **www.euro.dell.com** (kun Europa)
- **www.dell.com/la** (kun lande i Latinamerika og Caribien)
- **www.dell.ca** (kun Canada)

Du kan få adgang til Dell Support via følgende websteder og e-mail-adresser:

### Dell Support-websteder

- **support.dell.com**
- **support.jp.dell.com** (kun Japan)
- **support.euro.dell.com** (kun Europa)
- **supportapj.dell.com** (kun Asien og Stillehavsområdet)

### E-mail-adresser til Dell Support

- **mobile\_support@us.dell.com**
- **support@us.dell.com**
- **la-techsupport@dell.com** (kun lande i Latinamerika og Caribien)
- **apsupport@dell.com** (kun lande i Sydøstasien/ Stillehavsområdet)

### E-mail-adresser til Dell Marketing og Salg

- **apmarketing@dell.com** (kun lande i Sydøstasien/ Stillehavsområdet)
- **sales\_canada@dell.com** (kun Canada)

### Anonym FTP (file transfer protocol)

- **ftp.dell.com**

Log ind som bruger: `anonymous`, og brug din e-mail-adresse som adgangskode.

## Automatiseret ordrestatustjeneste

Hvis du vil kontrollere status for Dell-produkter, du har bestilt, kan du gå til **support.dell.com** eller du kan ringe til den automatiske ordrestatustjeneste. En række indspillede meddelelser beder dig om de oplysninger, der kræves for at lokalisere og rapportere om din ordre.

Hvis du har problemer med din ordre, f.eks. i form af manglende dele, forkerte dele eller forkert fakturering, kan du kontakte Dells kundeservice. Sørg for at have din faktura eller pakkeseddel ved hånden, når du ringer.

Oplysninger om, hvilket telefonnummer du skal ringe til i din region, finder du under "Kontakt Dell" på side 76.

## Produktoplysninger



Hvis du har brug for oplysninger om yderligere produkter, der kan fås hos Dell, eller hvis du gerne vil afgive en bestilling, kan du besøge **www.dell.com**. Oplysninger om, hvilket telefonnummer du skal ringe til i din region, og om, hvordan du kontakter en salgsspecialist, finder du under "Kontakt Dell" på side 76.

## Returnering af varer til garantireparation eller refusion

Uanset, om du returnerer varerne til reparation eller refundering, skal du forberede dem på følgende måde:

 **OBS!** Før du returnerer et produkt til Dell, skal du sørge for at tage sikkerhedskopi af alle data på harddisken og andre lagringsenheder i produktet. Fjern alle fortrolige, privatejede og personlige informationer samt udtagelige medier såsom cd'-ere og PC-kort. Dell er ikke ansvarlig for dine fortrolige, privatejede eller personlige informationer, datatab, ødelagte data eller beskadigede eller mistede udtagelige enheder, der måtte være inkluderet i din returnering.

1. Ring til Dell for at få et RMA-nummer, og skriv det tydeligt og iøjnefaldende uden på kassen. Oplysninger om, hvilket telefonnummer du skal ringe til i din region, finder du under "Kontakt Dell" på side 76.

2. Vedlæg en kopi af fakturaen og et brev, der beskriver årsagen til returneringen.
3. Vedlæg en kopi af diagnosechecklisten (se "Diagnosecheckliste" på side 75), og angiv, hvilke test du har kørt, samt alle fejlmeddelelser, der rapporteres af Dell Diagnostics (se "Dell Diagnostics" på side 58).
4. Vedlæg alt tilbehør, der hører til den eller de varer, der returneres (strømkabler, software, vejledninger og så videre), hvis returnering sker med henblik på refundering.
5. Pak det udstyr, der skal returneres, i den originale (eller tilsvarende) emballage.  
 **OBS!** Du skal selv betale forsendelsesomkostningerne. Du har også ansvaret for at forsikre alle returnerede produkter, og du påtager dig tabsrisikoen under transporten til Dell. Efterkravspakker accepteres ikke.  
 **OBS!** Returneringer, hvor et eller flere af ovennævnte krav ikke er opfyldt, vil blive afvist ved Dells modtagelse og returneret til dig.

## Inden du ringer

 **OBS!** Sørg for at have din kode for ekspresstjeneste klar, når du ringer. Denne kode hjælper Dells automatiske supporttelefonssystem med at stille dit opkald det rigtige sted hen. Du vil muligvis også blive bedt om din servicekode (placeret på bagsiden eller bunden af computeren).

Husk at udfylde følgende diagnosecheckliste. Hvis det er muligt, skal du tænde computeren, inden du ringer til Dell for at få hjælp. Ring fra en telefon på eller i nærheden af computeren. Du vil muligvis blive bedt om at skrive nogle kommandoer på tastaturet, videregive detaljerede oplysninger under handlinger eller forsøge fejlfindingstrin, der kun er mulige på selve computeren. Sørg for at have dokumentationen til computeren ved hånden.

### Diagnosecheckliste

- Navn:
- Dato:
- Adresse:
- Telefonnummer:
- Servicekode (stregkode på bagsiden eller bunden af computeren):
- Kode for ekspresstjeneste:
- RMA-nummer (hvis du har fået et af en supporttekniker hos Dell):
- Operativsystem og version:
- Enheder:
- Udvidelseskort:
- Er du tilsluttet et netværk? Ja/Nej
- Netværk, version og netværksadapter:
- Programmer og versioner:

## Få hjælp

Se dokumentationen til operativsystemet for at finde ud af, hvordan du identificerer indholdet i computerens startfiler. Hvis computeren har en printer tilsluttet, skal du udskrive alle filerne. Ellers skal du skrive indholdet i alle filerne ned, inden du ringer til Dell.

- Fejlmeddelelse, bipkode eller diagnosticeringskode:
- Beskrivelse af problemet og af de fejlfindingsprocedurer, du har udført:

## Kontakt Dell

Kunder i USA skal ringe til 800-WWW-DELL (800-999-3355).

 **OBS!** Hvis du ikke har en aktiv internetforbindelse, kan du finde kontaktoplysninger på din købsfaktura, pakkeseddel eller i Dells produktkatalog.

Dell giver adgang til flere muligheder for online- og telefonbaseret support og service. Tilgængeligheden varierer for de enkelte lande og produkter, og nogle tjenester findes muligvis ikke i dit område.

Sådan kontakter du Dell omkring salg, teknisk support eller kundeservice:

1. Besøg **support.dell.com/contactdell**.
2. Vælg dit land eller din region.
3. Vælg det relevante service- eller supportlink alt afhængigt af, hvad du har brug for.
4. Vælg den metode til at kontakte Dell, der passer dig bedst.

# Find mere information og ressourcer

## Hvis du skal:

## Se:

geninstallere operativsystemet

“Systemgendannelsesmedie” på side 66

køre et diagnosticeringsprogram på din computer

“Dell Diagnostics” på side 58

geninstallere systemprogrammer

“Mine Dell-downloads” på side 55

finde flere informationer om Microsoft® Windows® operativsystem og funktioner

**support.dell.com**

opgradere computeren med ny eller ekstra hukommelse eller med en ny harddisk

*Servicehåndbogen* findes på

**support.dell.com/manuals**

geninstallere eller udskifte en slidt eller defekt del



**OBS!** I nogle lande vil åbning af computeren og udskiftning af dele muligvis medføre, at garantien bortfalder. Undersøg din garanti og returpolitikkerne, inden du arbejder inde i computeren.

### Hvis du skal:

finde oplysninger om sikkerheds-best practices for din computer

gennemse garantioplysninger, vilkår og betingelser (kun USA), sikkerhedsinstruktioner, regeloplysninger, ergonomioplysninger og slutbrugerlicensaftalen

find din servicekode/ekspresservicekode — Du skal bruge servicekoden til at identificere computeren på **support.dell.com** eller for at kontakte teknisk support

finde drivere og downloads, read-me filer  
gå ind i teknisk support og produkthjælp  
kontrollere din ordrestatus for nye køb  
finde løsninger og svar på almindelige spørgsmål  
finde oplysninger om sidste øjeblikks opdatering om tekniske ændringer til din computer eller avanceret teknisk referencemateriale til teknikere eller erfarne brugere

### Se:

de sikkerheds- og regeldokumenter, der fulgte med computeren, og se også websiden for regeloverholdelse på:

**[www.dell.com/regulatory\\_compliance](http://www.dell.com/regulatory_compliance)**

i bunden af din computer

**Dell Support Center.** For at starte **Dell Support Center**, skal du klikke på -ikonet i proceslinjen

**[support.dell.com](http://support.dell.com)**



# Specifikationer

Dette afsnit indeholder oplysninger, som du kan få brug for, når du konfigurerer, opdaterer drivere til og opgrader computeren.

 **OBS!** Udvalget kan variere alt afhængigt af regionen. Yderligere oplysninger om konfigurationen af computeren finder du ved at klikke på **Start**  → **Hjælp og support** og vælge at få vist oplysninger om computeren.

## Computermodel

---

Dell Studio 1745/1747/1749

## Computerinformation

---

Systemchipsæt	Mobile Intel Express GM45 (Studio 1745)
	Mobil Intel 5-serien Discrete GFX (Studio 1745)
	Mobile Intel 5-serien Express chipset PM55 (Studio 1747)
	Mobile Intel 5-serien Express chipset HM55 (Studio 1749)

## Computerinformation

---

Databusbredde	64 bit
DRAM-busbredde	dual-channel (2) 64-bit buses
Processor-adresse-busbredde	32 bit
Flash EPROM	2 MB (Studio 1745 og 1747) 4 MB (Studio 1749)
Grafikbus	PCI-E x16

## Specifikationer

<b>Computermodel</b>	<b>Studio 1745</b>	<b>Studio 1747</b>	<b>Studio 1749</b>
<b>Processor</b>			
Processortype	Intel® Celeron® Intel Pentium® Dual-Core Intel Core™2 Duo	Intel Core i7 (Quad-Core)	Intel Core i3 Intel Core i5 Intel Core i7 (Dual-Core)
L1 cache	64 KB (32 KB pr. core)	256 KB (64 KB pr. core)	128 KB (64 KB pr. core)
L2 cache	2 MB eller 3 MB eller 6 MB (Intel Core2 Duo) 1 MB (Intel Celeron og Intel Pentium Dual-Core)	1 MB (256 KB pr. core)	512 KB (256 KB pr. core)
L3 cache		op til 8 MB delte data	op til 4 MB delte data

<b>Computermodel</b>	<b>Studio 1745</b>	<b>Studio 1747</b>	<b>Studio 1749</b>
<b>Video</b>			
LCD-grænseflade	Lavspændings differentialsignalering (LVDS)	LVDS	LVDS
TV-understøttelse	HDMI 1.3	HDMI 1.3	HDMI 1.3
Diskret			
Grafiktype	integreret på systemkort	integreret på systemkort	integreret på systemkort
Skærmcontroller	ATI Mobility Radeon HD 4570/4650	ATI Mobility Radeon HD 4650	ATI Mobility Radeon HD 5650
Skærmhukommelse	DDR3 512 MB/1 GB	DDR3 1 GB	DDR3 1 GB

## Specifikationer

<b>Computermodel</b>	<b>Studio 1745</b>	<b>Studio 1747</b>	<b>Studio 1749</b>
UMA			
Grafiktype	integreret på systemkort		integreret på systemkort
Skærmcontroller	Mobil Intel GMA 4500MHD		Intel GMA HD
Skærmhukommelse	op til 358 MB delt hukommelse		op til 1,7 GB delt hukommelse

## Hukommelse

---

Hukommelsesmodulstik	to SODIMM-stik med brugeradgang
Hukommelsesmodul- lkapaciteter	1 GB, 2 GB, 3 GB, 4 GB, 5 GB, 6 GB, og 8 GB
Hukommelsestype	1066 MHz SODIMM DDR3 (Studio 1745/1747/1749)  1333 MHz SODIMM DDR3 (Studio 1747)
Minimumkonfiguration af hukommelse	1 GB
Maksimumkonfiguration af hukommelse	8 GB

 **OBS!** Du kan finde instruktioner til opgradering af hukommelsen i *Servicehåndbogen* på [support.dell.com/manuals](http://support.dell.com/manuals).

## ExpressCard

---

ExpressCard-styring	Intel ICH9M (Studio 1745)  Mobile Intel 5-serien Express chipset PM55 (Studio 1747)  Mobile Intel 5-serien Express chipset HM55 (Studio 1749)
Understøttede kort	ExpressCard/34 (34 mm) 1,5 V og 3,3 V
ExpressCard- stikstørrelse	26 ben

## Specifikationer

### Stik

---

Lyd	et mikrofonindgangsstik, to stereohovedtelefon-/højttalerstik
IEEE 1394a	et 4-pins mini, ikke-strømforsynet stik
Mini-Card	en type IIIA fuldt mini-kortslot, to halv-størrelse mini-kortslots
HDMI-stik	et 19-pins-stik
Netværksadapter	et RJ45-stik
USB	to 4-ben USB 2.0-kompatible stik

### Stik

---

Video	et 15-hul stik
DisplayPort	et 20-pins-stik
eSATA	et syvbens/4-bens eSATA/USB kombistik

### Kommunikation

---

Modem (valgfrit)	eksternt V.92 56K USB-modem
Controller	hardwaremodem
Interface	USB
Netværksadapter	10/100/1000 Ethernet LAN på systemkortet
Trådløs	WLAN, WWAN, WiMax/Wi-Fi abgn, og WPAN med Bluetooth® wireless technology

**Lyd**

Audiotype	JBL 2.1 kanal med SRS udvidet lyd
Audiocontroller	IDT 92HD73C
Stereokonvertering	24-bit (analog-til-digital og digital-til-analog)
Internt interface	Intel High Definition audio
Højtaler	to 1,5 watt hovedhøjtalerne og en 3,0 watt subwoofer, med en samlet systemstyrke på 6,0 watt
Lydstyrkekontrol	programmener og mediekontroller

**Kamera**

Pixel	2.0 megapixel
Videopløsning	160 x 120 ~ 1600 x 1200 (160 x 120 ~ 1280 x 720 ved 30 fps)
Diagonal synsvinkel	60°

**Skærm**

Type	17,3" HD+ WLED bagbelyst, TrueLife
	17,3" FHD B+RG LED bagbelyst, TrueLife

## Specifikationer

### Skærm

---

#### Dimensioner:

Højde	214,81 mm
Bredde	381,89 mm
Diagonal	439,42 mm
Maksimal opløsning	HD+: 1600 x 900 FHD: 1920 x 1080
Opdateringshastighed	60 Hz
Betjeningsvinkel	0° (lukket) til 140°
Luminans	HD+: 220 nits (60% CG) FHD: 300 nits (92% CG)

### Skærm

---

#### Synsvinkler:

Horisontal	HD+: 40/40 FHD: 60/60 (begge 72% og 90% CG)
Vertikal	HD+: 15/30 (H/L) FHD: 50/50 (begge 72% og 90% CG)
Pixel-pitch	HD+: 0,24 x 0,24 mm FHD: 0,20 x 0,20 mm
Kontroller	lysstyrken kan styres via tastaturgenveje (se <i>Dell Technology Guide</i> for flere informationer).



**Tastatur (bagbelyst)**

Antal taster	102 (USA og Canada), 103 (Europa), 106 (Japan), 105 (Brasilien)
Layout	QWERTY/AZERTY/Kanji

**Pegefelt**

X/Y positionsop- løsning (grafik tabelmodus)	240 cpi
Størrelse:	
Bredde	100 mm (3,9 tommer) sensoraktivt område
Højde	56 mm (2,2 tommer) rektangel

**Batteri**

Typer og mål:

9-celle "smart" litium-ion

Højde	41,9 mm
Bredde	340,6 mm
Dybde	56,7 mm
Vægt	0,52 kg

6-celle "smart" litium-ion

Højde	22,2 mm
Bredde	206,0 mm
Dybde	56,7 mm
Vægt	0,35 kg

Batteristyrke 11,1 VDC (6/9-celle)

Opladningstid (ca.): 4 timer (når computeren er slukket)

## Specifikationer

### Batteri

---

Driftstidspunkt	varierer alt afhængigt af driftsbetingelserne og kan reduceres betydeligt under visse strømkrævende betingelser.  <i>Se Dell Technology Guide for flere informationer.</i>
Lavetid (ca.)	300 afladnings-/opladningscyklusser
Temperaturområde:	
Drift	0° til 35°C (32° til 95°F)
Lagring	-40° til 65°C (-40° til 149°F)
Møntcellebatteri	CR-2032

### Vekselstrømsadapteren

---

 **OBS!** Brug kun AC-adaptere, der er beregnet til din computer. Se sikkerhedsinformation, der blev leveret sammen med din computer.

Inputspænding	100–240 VAC
Indgangsstrøm (maksimum)	2,50 A
Indgangsfrekvens	50–60 Hz
Udgangseffekt	65 W, 90 W eller 130 W
Outputstrøm	
65 W	3,34 A (kontinuert)
90 W	4,62 A (kontinuert)
130 W	6,70 A (kontinuert)
Nominel udgangsspænding	19,5 ± 1 VDC

**Vekselstrømsadapteren**

Dimensioner:

130 W (E-serien)

Højde	25,4 mm
Bredde	76,2 mm
Dybde	154,7 mm
Vægt (med kabler)	op til 0,74 kg

90 W (E-serien)

Højde	16 mm
Bredde	70 mm
Dybde	147 mm
Vægt (med kabler)	op til 0,53 kg

**Vekselstrømsadapteren**

90 W (D-serien)

Højde	34,2 mm
Bredde	60,8 mm
Dybde	153,4 mm
Vægt (med kabler)	op til 0,70 kg

65 W (Auto-Air-Adapter)

Højde	15 mm
Bredde	66 mm
Dybde	127 mm
Vægt (med kabler)	op til 0,53 kg

## Specifikationer

### Vekselstrømsadapteren

---

Temperaturområde:

Drift                    0° til 40°C  
                              (32° til 104°F)

Lagring                -40° til 70°C  
                              (-40° til 158°F)

### Fysisk

---

Højde                    28 mm til 40 mm

Bredde                 413,0 mm

Dybde                 280,5 mm

Vægt (med 6-celle  
batteri)                konfigurerbar til  
                              mindre end 3,3 kg  
                              (7,27 lbs)

### Computermiljø

---

Temperaturområde:

Drift                    0° til 35°C  
                              (32° til 95°F)

Lagring                -40° til 65°C  
                              (-40° til 149°F)

Relativ luftfugtighed (max.):

Drift                    10% til 90% (ikke-  
                              kondenserende)

Lagring                5% til 95% (ikke-  
                              kondenserende)

Maksimal vibration (ved anvendelse af et  
vilkårligt vibrationsspektrum, der simulerer  
brugermiljøet):

Drift                    0,66 GRMS

Ikke-operativ        1,30 GRMS

## Computermiljø

---

Max. stød (for betjening — målt med Dell Diagnostics kørende på harddisken og en 2-ms halv-sinus puls, for ikke-operativ — målt med harddisken på hovedet og en 2-ms halv-sinus puls):

Drift	110 G
-------	-------

Ikke-operativ	160 G
---------------	-------

Højde o.h. (maximum):

Drift	–15,2 til 3048 m
-------	------------------

Lagring	–15,2 til 10.668 m
---------	--------------------

Luftbårent forureningsniveau	G2 eller lavere som defineret i ISA-S71.04-1985
------------------------------	---

## Tillæg

### **Macrovision produktmeddelelse**

Dette produkt indeholder ophavsretsligt beskyttet teknologi, der er beskyttet under metodekrav i visse amerikanske patenter og andre intellektuelle ejerrettigheder, ejet af Macrovision Corporation og andre rettighedshavere. Brug af denne ophavsretsligt beskyttede teknologi skal godkendes af Macrovision Corporation og er kun beregnet til hjemmebrug og anden begrænset fremvisning medmindre andet udtrykkeligt er godkendt af Macrovision Corporation. Reverse engineering og disassembling er forbudt.

## Information for NOM eller Official Mexican Standard (kun for Mexico)

Følgende information findes i enheden(-erne), som er beskrevet i dette dokument i henhold til kravene i Official Mexican Standard (NOM):

### Importør:

Dell México S.A. de C.V.

Paseo de la Reforma 2620 - 11°

Col. Lomas Altas

11950 México, D.F.

<b>Regulatorisk model nummer</b>	<b>Batteristyrke</b>	<b>Frekvens</b>	<b>Strømforbrug</b>	<b>Udgangsspænding</b>	<b>Udgangskraft</b>
P02E	100–240 VAC	50–60 Hz	1,50/1,60/1,70/ 2,30/2,50 A	19,5 VDC	3,34/4,62/6,70 A

For detaljer, læs sikkerhedsinformationen, der blev leveret sammen med din computer.

For yderligere information om “best practices”, se overensstemmelseserklæringen på [www.dell.com/regulatory\\_compliance](http://www.dell.com/regulatory_compliance).

# Indeks

## C

computer, opsætning **5**

## D

Dell-diagnostik **58**

Dell berøringszone **36**

DellConnect **71**

Dell Factory Image Restore **67**

Dell Support Center **54**

Diagnosecheckliste **75**

DisplayPort-stik **25**

drivere og downloads **78**

dvd'er, afspille og oprettelse **42**

## E

e-mail-adresser

for teknisk support **72**

## F

finde flere oplysninger **77**

FTP-pålogging, anonymt **72**

## G

garantireturneringer **74**

gendannelse af fabriksbilledet **67**

geninstallere systemet, muligheder **62**

gestus

berøringsskærm **37**

pegeplade **30**

## H

Hardwarefejlfinding **57**

hardwareproblemer

diagnosticering **57**



hjælp

    få hjælp og support **70**

hukommelsesproblemer

    løsning af **51**

## I

internetforbindelse **16**

ISP

    internetudbyder **16**

## K

kabelbaseret netværk

    netværkskabel, tilslutning **7**

kundeservice **71**

## L

luftstrøm, tilladedende **5**

## N

netværksforbindelse

    fastgøre **48**

## O

opsætning, inden du går i gang **5**

## P

problemer, løsning af **45**

    problemløsning **45**

    produkter

        oplysninger og køb **73**

## R

ressourcer, finde flere **77**

ringe til Dell **75**

### S

Sådan kontaktes Dell online **76**

send produkter

til retur eller reparation **74**

SIM **12**

skader, undgå **5**

softwarefunktioner **41**

specifikationer **79**

strømskinner, brug af **6**

support-e-mail-adresser **72**

supportwebsteder

globale **72**

System Messages (Systemmeddelelser) **55**

### T

tilslut(ning)

til internettet **16**

trådløs netværksforbindelse **48**

### U

USB PowerShare **26**

### V

ventilation, sikring af **5**

### W

Windows **9**

geninstaller **62**

Guiden Programkompatibilitet **52**



Trykt i Irland.

[www.dell.com](http://www.dell.com) | [support.dell.com](http://support.dell.com)



OT1YMYA00